

MarStand 818

Ütésvizsgáló készülék befogó csúcscsánokkal

TULAJDONSÁGOK

Ütésvizsgáló készülék befogó csúcscsánokkal

Részei:

Mérőpad:

- A felfekvő felület síklapúsága DIN 876-2 szerint
- 2 T-horonnal a befogó csúcsos szegnyerek, ill. a mérőrúd befogásához
- **Mérőrúd 818 XNB**
- Kar egy csuklóval
- Befogó kijelző-készülékekhez, szár \varnothing 8 mm, finomállítással
- **Befogó csúcscsánok:**
- Mindkét befogó csúcscsán eltolható
- A jobboldali befogó csúcscsánon visszahúzható csúcscsal
- A baloldali befogó csúcscsán rögzített ellencsúcscsal
- A befogó csúcscsánok magassága 75 mm, 90°-os prizmákkal központi furat nélküli munkadarabokhoz (20 mm alátámasztás átmérőig)
- **Szállítási terjedelem:**
Mérőpad, Mérőrúd 818 XNB, Befogó csúcsos szegnyerek, kijelzőkészülék nélkül

Alkalmazás:

- A gyors és egyszerű ütésmérés a csúcsok között
- A csúcsok közötti egyik tengely befogásakor a radiális ütés mérésre vonatkozó referenciatengely általában azonos a gyártásközi forgástengellyel. Ezért ennél a vizsgálati eljárásnál kis radiális ütés eltérés várható



MŰSZAKI ADATOK

Rendelési sz.	4622200	4622201	4622202	4622203
Típus	818			
Csúcs távolság	mm	0 – 200	0 – 350	0 – 450
Csúcs magasság	mm	50	75	100
T-horony szélesség	mm	10H7		12H7
Befogó furat	8H7			
Megengedett csúcscsal, magasság	mm	0,05		
Megengedett csúcscsal, oldalsó	mm	0,05		
Termék súlya	kg	8,00	12,00	35,00

Rendelési sz.	A	L	d	Befoglaló méretek (L x Sz)	Oszlop \varnothing	Oszlop magasság
	mm	mm	mm	mm	mm	mm
4622200	200	350	16	350 x 110	18	205
4622201	350	500	16	500 x 110	18	205
4622202	450	700	22	700 x 180	18	260
4622203	450	700	22	700 x 180	18	360

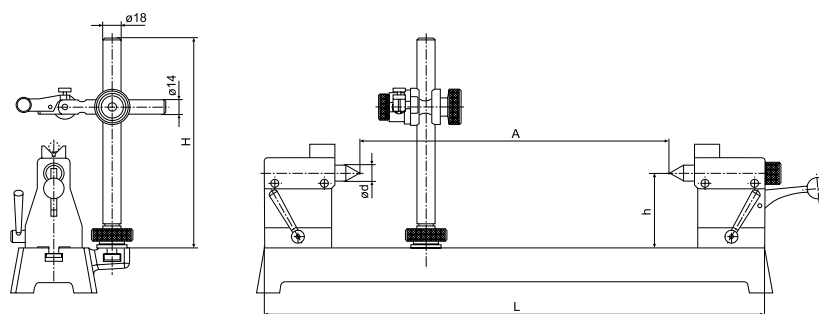

TARTOZÉKOK

Rendelési sz.	Leírás	Típus
4622210	Prizmabetétek párban, Átmérő tartomány 3 – 15 mm, csúcs magassághoz használható 50 / 75 mm	818 pe
4622275	Mérőrúd, Oszlop magasság 205 mm, T-horony szélesség 10 mm	818 XNB
4622220	Göngös bak párban, Átmérő tartomány 3 – 30 mm, T-horony szélesség 10 mm	818 ab
4622215	Prizmablokkok párban, Átmérő tartomány 5 – 20 mm, T-horony szélesség 10 mm	818 pb
4622276	Mérőrúd, Oszlop magasság 260 mm, T-horony szélesség 12 mm	818 XNB
4622211	Prizmabetétek párban, Átmérő tartomány 8 – 45 mm, csúcs magassághoz használható 100 mm	818 pe
4622277	Mérőrúd, Oszlop magasság 360 mm, T-horony szélesség 12 mm	818 XNB
4622221	Göngös bak párban, Átmérő tartomány 4 – 60 mm, T-horony szélesség 12 mm	818 ab
4622216	Prizmablokkok párban, Átmérő tartomány 5 – 45 mm, T-horony szélesség 12 mm	818 pb

