

# MarStand 818 P

## Ütészvizsgáló készülék prizmatámaszokkal

### TULAJDONSÁGOK

Ütészvizsgáló készülék prizmatámaszokkal

Részei:

Mérőpad:

- A felfekvő felület síklapúsága DIN 876/1 szerint
- 2 T-horonnyal a prizmas szegnyerek, ill. a mérőrúd befogásához

Mérőrúd 818 XNB:

- Kar egy csuklóval
- Befogó kijelző-készülékhez, szár  $\varnothing$  8 mm, finomállítással

Befogó csúcscsánok:

- Mindkét prizmatámasz eltolható
- Szállítási terjedelem: Mérőpad, Mérőrúd 818 XNB, Prizmatámaszok, kijelzőkészülék nélkül



Alkalmazás:

- Gyors és egyszerű ütész mérés prizmafelületeken
- Ideális középfurat nélküli részekhez
- Ennél a vizsgálati eljárásnál a referenciatengelyt egy tényleges csapágyhely hengerességen (köpenyfelületén) keresztül képezzük, pl. hajtóműtengelyen. Ennek a hengeres felfekvő felületnek az esetleges köralakúságtérítései - a prizmaszögtől függően - az ütész mérési eredményeibe számítanak.
- Ezért ez a vizsgálat funkcionálisabb, mint a csúcsok közötti mérés.

### MŰSZAKI ADATOK

Rendelési sz.	4622260	4622261	4622262
Típus	818 P		
Prizma támaszok magassága	mm	70	120
Átmérő tartomány	mm	5 – 20	5 – 45
T-horonszélesség	mm	10H7	12H7
Befogófurat	8H7		
Megengedett csúcscsán, magasság	mm	0,05	
Megengedett csúcscsán, oldalsó	mm	0,05	
Termék súlya	kg	6,50	9,50

Rendelési sz.	A	D	L	b	d	Befoglaló méretek (L x Sz)	Oszlop $\varnothing$	Oszlopmagasság
	mm	mm	mm	mm	mm	mm	mm	mm
4622260	315	25	350	9,6	5	350 x 110	18	205
4622261	465	25	500	9,6	5	500 x 110	18	205
4622262	650	50	700	13,6	5	700 x 180	18	260

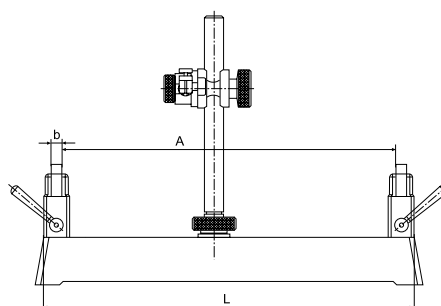
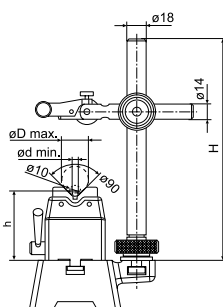

### TARTOZÉKOK

Rendelési sz.	Leírás	Típus
4622275	Mérőrúd, Oszlopmagasság 205 mm, T-horonszélesség 10 mm	818 XNB
4622276	Mérőrúd, Oszlopmagasság 260 mm, T-horonszélesség 12 mm	818 XNB
4622277	Mérőrúd, Oszlopmagasság 360 mm, T-horonszélesség 12 mm	818 XNB