

Furatmérő beépíthető mikrométerrel

Specifikáció

Pontosság	2 µm
Ismételhetőség	0,5 µm
Szállítva	Dobozban, mérőóra védőtokkal

Külön tartozék

No.	Leírás
953552	Hosszabbító 125 mm, 35-160 mm tartományhoz
953553	Hosszabbító 250 mm, 35-160 mm tartományhoz
953554	Hosszabbító 500 mm, 35-160 mm tartományhoz
953555	Hosszabbító 750 mm, 35-160 mm tartományhoz
953556	Hosszabbító 1000 mm, 35-160 mm tartományhoz
953557	Hosszabbító 125 mm, 160-800 mm tartományhoz
953561	Hosszabbító 1000 mm, 160-800 mm tartományhoz
953558	Hosszabbító 500 mm, 160-800 mm tartományhoz
953559	Hosszabbító 750 mm, 160-800 mm tartományhoz
953560	Hosszabbító 1000 mm, 160-800 mm tartományhoz
543-310B	ABSOLUTE Digimatic mérőóra, MIN/HOLD funkcióval



543-310B

Lásd továbbá a mérőórák fejezetet.
Lásd továbbá a katalógus végén található cserélhető tapintók fejezetet.

Sorozat 511

Beépíthető mikrométer, amely cserélhető ülék nélkül alkalmas a mérésre.

Jellemzői:

- Nagy elmozdulási tartomány nagy pontosság mellett.
- Keményfém tapintócsúcs (> 18mm tartományoknál), amely igen tartós, magas kopásállóság.
- Nagyméretű megfogó az operátor kézmelegének 50%-os elszigetelésére.
- Széles méréstartomány.



511-814



Hosszabbítók a mély furatok méréséhez
(külön tartozék)

Metrikus

No.	Tartomány [mm]	Síklapúság	Mérőóra száma	Ülékek száma	Alsó ülék	Tapintó mélység	Tömeg [g]
511-823	60 - 100	0,001 mm	2109SB-10	10 mm	10, 20 mm	150 mm	430
511-824	100 - 160	0,001 mm	2109SB-10	13 mm	10, 20, 20 mm	150 mm	480
511-825	150 - 250	0,001 mm	2109SB-10	13 mm	10, 20, 20, 50 mm	150 mm	850
511-826	250 - 400	0,001 mm	2109SB-10	25 mm	25, 50, 50 mm	150 mm	950
511-827	400 - 600	0,001 mm	2109SB-10	50 mm	50, 100 mm	250 mm	1270
511-828	600 - 800	0,001 mm	2109SB-10	50 mm	50, 100 mm	250 mm	1670
511-813	60 - 100	0,01 mm	2046SB	10 mm	10, 20 mm	150 mm	430
511-814	100 - 160	0,01 mm	2046SB	13 mm	10, 20, 20 mm	150 mm	480
511-815	150 - 250	0,01 mm	2046SB	13 mm	10, 20, 20, 50 mm	150 mm	850
511-816	250 - 400	0,01 mm	2046SB	25 mm	25, 50, 50 mm	150 mm	950
511-817	400 - 600	0,01 mm	2046SB	50 mm	50, 100 mm	250 mm	1270
511-818	600 - 800	0,01 mm	2046SB	50 mm	50, 100 mm	250 mm	1670

Furatmérő beépíthető mikrométerrel

Sorozat 511

Tapintócsúcsok és méretek

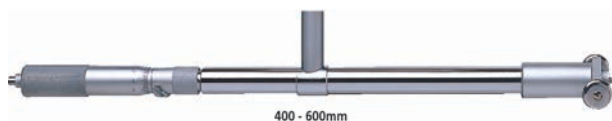

400 - 600mm



600 - 800mm

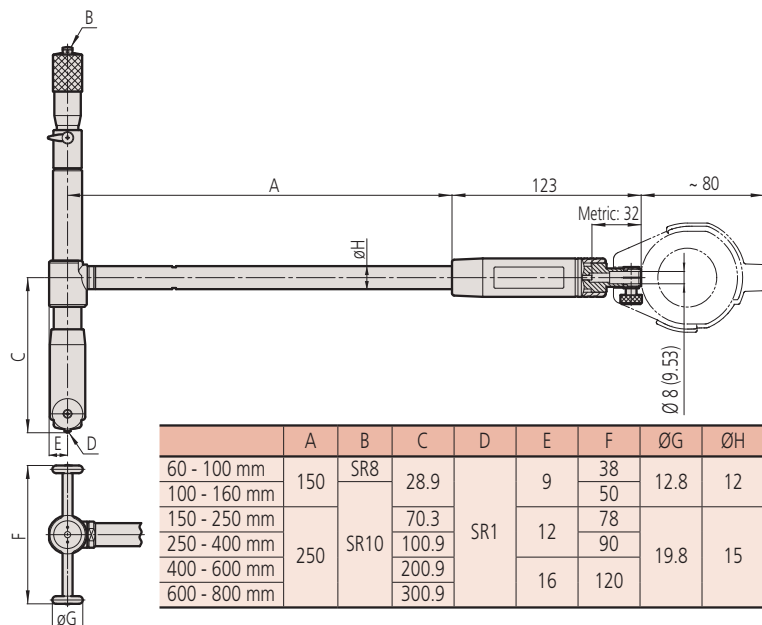

60 - 100 mm



100 - 160 mm



150 - 250 mm



250 - 400 mm

Hosszabbító rudak

Furatmérő tartozékok

A kiegészítő hosszabbító rudak lehetővé teszik mély furatok mérését is.

Jellemzői:

- Hosszabbító rudak (opciók) mély furatok méréséhez
- Több hosszabbító rúd egyidejű csatlakoztatása növeli a mérőeszköz hibáját. Ezért a javasolt az alkalmazott maximális rúd darabszám 2.
- Hosszabbító rudak 1000mm-ig választhatók.
- 500mm feletti hosszabbító esetén csak függőleges helyzetű mérés lehetséges.

Alkalmazási tart.	1. 125 mm		2. 250 mm		3. 500 mm		4. 750 mm		5. 1000 mm	
	No.	No.	No.	No.	No.	No.	No.	No.	No.	No.
	952361	—	—	—	—	—	—	—	—	—
A. 18-35 mm	—	953549	953550	—	953551	—	—	—	—	—
B. 35-160 mm	—	953552	953553	—	953554	953555	—	—	953556	—
C. 150-800 mm	—	953557	—	—	953558	953559	—	—	953560	—

Specifikáció

Hosszabbító rúd átmérő	ø9 mm (Tartomány 18-35 mm) ø12 mm (Tartomány 35-160 mm) ø15 mm (Tartomány 150-800 mm)
------------------------	---



953549



953552



953557