

## Precíziós satu

### Sorozat 930

Legördítő rendszerű precíziós satu jellemzői:

- Nagy pontosság a precíziós köszörüléshez, maráshoz és szikraforgácsoláshoz.



930-607

930-632

A mozgó pofán vízszintes köszörült prizmával

No.	A [mm]	B [mm]	C [mm]	D [mm]	E [mm]	F [mm]	G [mm]	H [mm]	I [mm]	J Mag. x Mély. (mm) [mm]	Tömeg [kg]
930-630	75	34	35	15	20	20	25	30	M4	Æ 8 x 4	0,38
930-631	110	45	45	20	25	25	50	35	M5	6 x 6	1
930-632	285	120	90	40	50	60	150	70	M6	12 x 7	43964
930-633	370	175	95	45	50	60	200	110	M8	12 x 10	44040

Gyorsállítással, a mozgó pofán függőleges és vízszintes köszörült prizmával

No.	A [mm]	B [mm]	C [mm]	D [mm]	E [mm]	F [mm]	G [mm]	H [mm]	I [mm]	J Mag. x Mély. (mm) [mm]	Tömeg [kg]
930-606	160	70	62	30	32	33	80	45	M6	8 x 7	3
930-607	210	90	80	40	40	40	120	50	M6	10 x 7	44048

### Specifikáció

Párhuzamosság	0,002 mm / 100 mm
Merőlegesség	0,005 mm / 100 mm

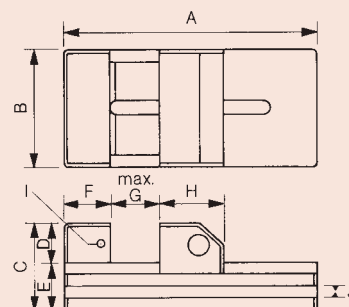

## Precíziós szinusz asztal

### Sorozat 930

Szinusz-asztal dönthető hosszirányú és első tengellyel az alábbi előnyöket nyújtja:

- Ötvözött szerszámacélból, edzve és köszörülve.
- Csapágycsavarok és tartó csavarok edzve és köszörülve.
- A rögzítő segítségével minden szöghelyeztetben rögzíthető az állítási tartományon belül.
- Pontos szögbeállítás mérőhasábokkal max. 45°.



930-626

No.	Tömeg [kg]
930-626	43989

### Specifikáció

Párhuzamosság	0,002 mm / 100 mm
Merőlegesség	0,005 mm / 100 mm
Pontosság beállítás 45°-on	±15"

