

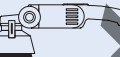

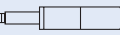

Tartalom	Oldal
■ Általános információk	3
■ Az optimális szerszám gyors kiválasztása	4
■ Műszaki információk	6

Meghajtás	Tartalom	Oldal
<b>Csiszolás</b>		
	 <b>Tisztítókörongok</b> 7 <ul style="list-style-type: none"> <li>■ univerzális PS-FORTE termécs.</li> <li>■ nagyteljesítményű SG-ELASTIC termécsalád</li> <li>■ speciális SG-PLUS termécs.</li> <li>■ öntödei tisztítókörongok</li> <li>■ Pipeline-tisztítókörongok</li> </ul>	
	 <b>CC-GRIND®-csiszoló-körongok</b> 22 <ul style="list-style-type: none"> <li>■ nagyteljesítményű SG termécsalád</li> </ul>	
	 <b>Fazékkörongok</b> 27 <ul style="list-style-type: none"> <li>■ nagyteljesítményű SG-ELASTIC termécsalád</li> </ul>	
	 <b>Csiszolókerek</b> 28 <ul style="list-style-type: none"> <li>■ nagyteljesítményű SG-ELASTIC termécsalád</li> </ul>	
	 <b>Szerszámfelfogók</b> 28	
	 <b>POLIFAN-legyezőlapos csiszoló-körongok</b> 29 <ul style="list-style-type: none"> <li>■ univerzális PSF termécsalád</li> <li>■ nagyteljesítményű SG termécs.</li> <li>■ speciális SGP termécsalád</li> </ul>	

	sarokcsiszoló
	sarokcsiszoló védőburkolattal
	egyenes csiszoló

A PFERD prémiumszerszámokat kínál csiszolásra és vágásra. A több éves, vevőszolgálatokon tapasztalt kérdések, problémák hozzájárulnak az innovációhoz, új termékek kifejlesztéséhez.

Meghajtás	Tartalom	Oldal
<b>Darabolás</b>		
	 <b>Vágókörongok kézi program</b> 44 <ul style="list-style-type: none"> <li>■ univerzális PS-FORTE termécs.</li> <li>■ nagyteljesítményű SG-ELASTIC termécsalád</li> <li>■ speciális SG-PLUS termécsalád</li> <li>■ öntödei vágókörongok</li> </ul>	
	 <b>Szorító karimák</b> 48	
	 <b>Kis vágókörongok ø 30–76 mm</b> 56 <ul style="list-style-type: none"> <li>■ nagyteljesítményű SG-ELASTIC termécsalád</li> </ul>	
	 <b>Vágókörongok elektromos és benzinmotoros kézi darabolókhoz ø 300–400 mm</b> 58 <ul style="list-style-type: none"> <li>■ nagyteljesítményű SG-ELASTIC termécsalád</li> </ul>	
	 <b>Gyémántszeremes vágókörongok</b> 64 <ul style="list-style-type: none"> <li>■ univerzális PSF termécsalád</li> <li>■ nagyteljesítményű SG termécs.</li> </ul>	
	 A telepített gépekre alkalmazható vágókörongokról további részletes információk és rendelési adatok a 207-es katalógusfejezetben található.	

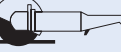
	benzinmotoros kézi darabolók 300–400 mm ø-jű vágókörongokhoz
	elektromotoros kézi darabolók 300–400 mm ø-jű vágókörongokhoz



Tisztítókörongok



POLIFAN-legyezőlapos csiszoló-körongok



Vágókörongok

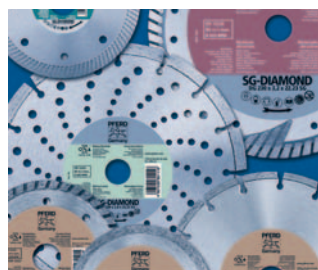

Gyémántszeremes vágókörongok



**PFERD-minőség**

A PFERD csiszoló- és vágókorongok a legmagasabb minőségi követelményeknek megfelelően fejlesztett, gyártott és bevizsgált termékek. A PFERD minőséget a szabványos méretstabilitás jellemzi.

A magasszintű minőségi kihívás mellett a munka- és egészségvédelem, valamint az ergonómia is nagy szerepet játszik.

A PFERD ISO 9001 minőségbiztosítással rendelkezik.



**PFERD-tanácsadás és képzés**

A PFERD egyedi és célzott tanácsadást kínál Önnek megmunkálási problémáira. Tapasztalt értékesítési és műszaki tanácsadóink szívesen segítenek Önnek. Vegye fel velünk a kapcsolatot.

A **PFERDAKADEMIE** szakmai és gyakorlati ismereteket kínál a csiszolási és darabolási feladatok világából. Szakmailag egymásra épülő fejezetek anyagának megismerése PFERD szerszám-specialistává avatja.

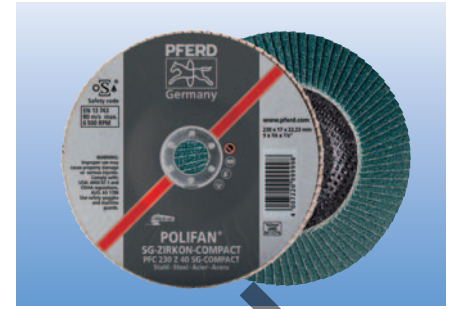

**Egyedi gyártások**

Amennyiben a széleskörű katalógusprogram nem kínál megoldást az Önök megmunkálási feladataihoz, megkeresésükre igényeiknek megfelelő egyedi gyártású csiszoló- és vágókorongokat PFERD minőségben készítünk.

Figyelembe véve a megmunkálandó anyagot és az adott munkafeladatot, kínálunk egyéni és hatékony tanácsokat az optimális és költséghatékony megoldásokra.



**PFERD-csomagolás**

A PFERD a csiszoló- és vágókorongokat a sérülésektől is védő erős ipari csomagolásban szállítja. A csomagolási egység (VE) megtalálható a terméktáblázatokban. További fontos információk, mint a cikkszám, megnevezés, EAN-kód és műszaki tájékoztató található a csomagolási címkén.



**PFERD-TOOL-CENTER**

A TOOL-CENTER-en, a PFERD szerszámok értékesítésének helyén, az összes fontos információ megtalálható, amelyek az optimális szerszámok kiválasztásához szükségesek. Az információs kártyák fontos tippet tartalmaznak a szerszámokhoz és alkalmazásukhoz.

További kérdések esetén készséggel segítenek Önnek a PFERD-kereskedők vagy műszaki tanácsadók.



**PFERD-PRAXIS**

A PFERD-PRAXIS kiadványok sok értékes információt tartalmaznak az anyagok tulajdonságairól, további tippet és trükköket a PFERD szerszámok használatához.



**PFERDVIDEO**

További információk érhetők el itt, vagy a [www.pferd.com](http://www.pferd.com) honlapon.

**PFERDERGONOMICS®**

A **PFERDERGONOMICS®**-program célja, hogy a szerszámok használatánál keletkező vibráció-, zaj- és portterhelést csökkentse, az érintésérzékelést (haptic) javítsa. A közép-pontban az ember áll.

Azonnal felismerhető, hogy mely területeken kínálnak előnyöket szerszámaink. A **PFERDERGONOMICS®** tulajdonságokkal bíró szerszámok megfelelő piktogramokkal jelöltek.

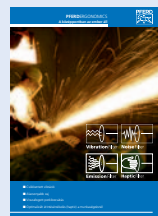

További információkat és megfelelő PFERD szerszámokat talál a „**PFERDERGONOMICS®** – A középpontban az ember áll” prospektusban.

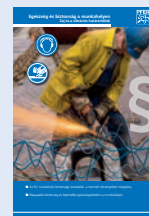

A PFERD csiszoló- és vágókorongok hozzájárulnak ahhoz (megvalósítják), hogy a munkafolyamat rezgés- és zajterhelését csökkentsék. A csiszoló- és vágókorongok az ISO 6103 szabvány szerint készülnek. További információkat találhat az „Egészség és biztonság a munkahelyen – Zaj és vibráció határértékek” című kiadványunkban.

# Vágó és tisztítótárcsák

## Az optimális szerszám gyors kiválasztása

➊ Megmunkálási feladat + ➋ Anyag + ➌ Meghajtó gép ⇒ Optimális szerszám

### Hogyan lehet kiválasztani az optimális szerszámot?

A legmegfelelőbb szerszám kiválasztása előfeltétele a hatékony munkavégzésnek és a legjobb munkaeredménynek.

A megfelelő szerszám kiválasztásának megkönnyítésére, támpontként vegyük figyelembe a megmunkálási feladatot ➊, a megmunkálandó anyagot ➋ és a meglévő meghajtó gépet ➌.

A következő magyarázatok segítik az optimális szerszám kiválasztását.

### ➊ Megmunkálási feladat

➊ Megmunkálási feladat	Szerszám	Tisztító-korongok	Öntödei tisztító-korongok	Pipeline tisztító-korongok	CC-GRIND csiszoló-tárcsák
Csiszolás					
Felületcsiszolás		8. oldal	16. oldal	–	22. oldal
Hegesztési varratok megmunkálása					

Az adott megmunkálási feladtból kiindulva válassza ki a PFERD-program széles kínálatából az Ön számára optimális szerszámot. Kérjük, használja a **szemközti oldalon található táblázatot**.

Bővebb információk a megadott katalógusoldalakon találhatóak.

Kiválasztás: Felületcsiszolás, tisztítókorongok – 8. oldal

### ➋ Anyag

➊ Megmunkálási feladat	➋ Anyag	Acél		Rozsdamentes (INOX) acél		Alumínium/nem-vas (NE) fémek	
		Kivitel	Oldal	Kivitel	Oldal	Kivitel	Oldal
Felületcsiszolás	PS-FORTE			PS-FORTE		SG-ELASTIC	
	K keménység		10	M keménység	11	N (ALU) keménység	14
	P keménység	10, 12		L keménység	11	H keménység	21
	L keménység	11		P keménység	12		
	SG-ELASTIC			SG-ELASTIC			
R keménység	13, 18		N (INOX) keménység	14			
H keménység	20		H keménység	20			

A megmunkálási feladat kiválasztása után a megadott anyagcsoportok közül kiválaszhatja a megmunkálandó anyagot. Ezt követően az ajánlott kivitelek közül válassza ki az Ön munkafeladatához optimális szerszámot.

Az egyszerűbb azonosítást segítik a **szerszámokon elhelyezett címkék**, melyeken a különböző anyagokat jelölő **szinkódok** megtalálhatók.

A különböző anyagcsoportokról **áttekintés** a következő oldalon található.

Kiválasztás: Rozsdamentes (INOX) acél, SG-ELASTIC, N (INOX) keménység – oldal 14

### ➌ Meghajtó gép



**Megmunkálandó anyag:** rozsdamentes (INOX) acél

**Megmunkálási feladat:** felületcsiszolás, hegesztési varratok megmunkálása, él-letörés, sorjázás, sarokvarrat csiszolás, gyökölés

**Alkalmazási ajánlások:**  
 ■ **legjobb csiszolási eredmény teljesítményerős sarokcsiszolóval érhető el**

A szerszám sikeres kiválasztása után a megfelelő katalógusoldalon megtalálható az **ajánlott ideális szerszám meghajtás**.

Az összeállításban megtalálhatók a kereskedelemben kapható ajánlott **teljesítményű (Watt) meghajtások**.

Kérjük, vegye figyelembe a **szemközti oldalon található ismertetőt**.

Kiválasztás: teljesítményerős sarokcsiszoló

Megmunkálási feladat	Szerszám	Tisztítókorongok	Öntödei tisztítókorongok	Pipeline tisztítókorongok	CC-GRIND®-csiszolótárcsák	Fazék-korongok	Csiszolókerek	POLIFAN-legyezőlapos csiszolók
<b>Csiszolás</b>								
felületcsiszolás		8. oldal	16. oldal	–	22. oldal	–	–	30. oldal
hegesztési varratok megmunkálása		8. oldal	–	–	22. oldal	–	–	30. oldal
él-letörés		8. oldal	–	–	22. oldal	27. oldal	–	30. oldal
sorjázás		8. oldal	16. oldal	–	22. oldal	27. oldal	–	30. oldal
gyökölés		–	–	18. oldal	–	–	28. oldal	–
sarokvarrat csiszolás		8. oldal	–	–	–	–	–	30. oldal

Megmunkálási feladat	Szerszám	Vágókorongok	Öntödei vágókorongok	Gyémántszemcsés vágókorongok
<b>Darabolás</b>				
vékonyfalú lemezek, profilok darabolása < 3 mm			46. oldal	–
tömör anyagok, profilok darabolása			46. oldal	62. oldal, 65. oldal

Anyagok, anyagcsoportok áttekintése		
<b>Acél, acélöntvények</b>	edzés, nemesítés nélküli acélok 1.200 N/mm <sup>2</sup> -ig (< 38 HRC)	szerk. acélok, szénacélok, szerszámacélok, ötvöztelen acélok, betétedzésű acélok, acélöntvények
	edzett, nemesített acélok 1.200 N/mm <sup>2</sup> felett (> 38 HRC)	szerszámacélok, nemesített acélok, ötvözött acélok, acélöntvények
<b>Rozsdamentes (INOX) acél</b>	rozsdamentes és saválló acélok	ausztenites és ferrites rozsdamentes acélok
<b>Alumínium</b>	alumínium ötvözetek, puha	nem edzhető és edzhető nyomásos öntvények, puha szerkezet
	alumínium ötvözetek, szívos alumínium ötvözetek, kemény	alumínium ötvözet alacsony szilíciumtartalommal alumínium ötvözet szilíciumtartalom nélkül
<b>Nem-vas (NE) fémek</b>	nem-vas (NE) fémek, puha	sárgaréz, vörösréz, horgany
	nem-vas (NE) fémek, kemény	bronz
<b>Öntvények</b>	szürkeöntvények	lapgrafitos öntvény EN-GJL (GG), gömbgrafitos öntvény EN-GJS (GGG)
	fehéröntvények	fehér temperöntvény EN-GJMW (GTW), fekete temperöntvény EN-GJMB (GTS)
<b>Kő</b>	puha, abrazív	terrakotta, habkő, könnyűbeton, homokkő
	középkemény	beton, beton térkő, ereszcatorna
	kemény	vasalt beton, granit, klinker, mosott beton, kályhacsempe, kerámia csempe, terméspala
<b>Műanyagok és egyéb anyagok</b>	–	szálerősítéses műanyagok (FVK), hőre lágyuló műanyagok

Szerszámmeghajtások áttekintése								
Teljesítményosztályok	Géptípus	Korongátmérő [mm]	100/105	115	125	150	178/180	230
		Teljesítmény	Watt	Watt	Watt	Watt	Watt	Watt
<b>Állandó fordulatszámú (sűrített levegős/turbina, emelt frekvenciás)</b>	sűrített levegős, szabályozott		–	< 1.000	< 2.300	< 2.300	< 4.500	< 4.500
	emelt frekvenciás (300 Hz)		–	–	< 1.700	–	< 3.700	< 3.700
<b>Erős</b>	levegős		< 800	< 900	< 1.100	–	< 1.900	< 2.200
	elektromos, szabályozott, hálózati áramellátás		–	< 1.750	< 1.750	–	< 2.500	< 2.800
	elektromos, hálózati áramellátás		< 700	< 1.000	< 1.200	< 1.750	< 2.200	< 2.500
	elektromos, akkumulátoros		≥ 500	≥ 500	≥ 500	–	–	–
<b>Gyenge</b>	levegős		< 400	< 600	< 800	–	< 1.500	< 1.800
	elektromos, hálózati áramellátás		< 500	< 700	< 900	< 1.750	< 1.800	< 2.000
	elektromos, akkumulátoros		≥ 300	≥ 300	≥ 300	–	–	–

A szerszámmeghajtás teljesítményadatainak hiányában javasoljuk a „gyenge” tartomány felé történő orientálódást.

### Maximális megmunkálási sebesség

A maximális megmunkálási sebességet [m/s] termékcímkéken és a termécsomagoláson az EN 12413-ban előírt színcímkével jelöljük. A maximálisan megengedhető fordulatszám adatok a tárcsák névleges átmérőjére vonatkoznak.

Maximális megmunkálási sebesség	Színjelzések
50 m/s	kék
63 m/s	sárga
80 m/s	piros
100 m/s	zöld

### Biztonsági szabványok

A PFERD vágó- és tisztítókörongok megfelelnek a legmagasabb minőségi és biztonsági elvárásoknak és az alábbi fontos európai és nemzetközi biztonsági előírások jelöléseivel ellátottak:

- EN 12413 szabvány csiszolótestek kötött csiszolóanyagokból
- EN 13236 csiszolótestek gyémánszemcsékkel és CBN-nel
- EN 13743 szabvány hordozóra épített csiszolóanyagok
- ANSI B7.1/ OSHA szabványok
- AS 1788.2

### Biztonság a csiszolás során

Csiszolóanyag gyártók, gépgyártók és felhasználók egyforma mértékben kötelesek ügyelni a csiszolási folyamat során a biztonságra.

A PFERD szerszámok az előírt biztonságtechnikai elvárásoknak megfelelően készülnek. A felhasználó a csiszolási folyamat során teljes felelősséget vállal a kiválasztott meghajtó gép és a csiszolószerszám megfelelő alkalmazásának vonatkozásában.

Többet szeretne megtudni a biztonságos csiszolási folyamatokról? Továbbképző központunkban a **PFERDAKADÉMIE** szemináriumain vagy helyi szaktanácsadóinkon keresztül a PFERD készpénzzel áll rendelkezésére.

### A PFERD az oSa alapító tagja

A PFERD szabadon döntött és más gyártókkal együtt kötelezettséget vállal a minőségi szerszámok legmagasabb biztonsági követelményeknek megfelelő gyártására. Az oSa-tagok a világon létező legszigorúbb előírásoknak megfelelően gyártják termékeiket. Folyamatosan ügyelnek termékeik minőségére és a biztonsági előírásokra. A PFERD szerszámok az oSa védjegyével ellátott termékek.



### Méretadatok

A rajzokon és a táblázatokban az alábbi jelöléseket használjuk:

D (= külső- $\emptyset$ ), T vagy U (= szélesség), H (= furat), W (= falvastagság) és J (= kisebb  $\emptyset$ ).

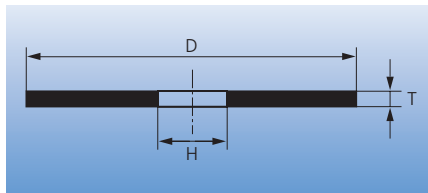

egyenes kivitel

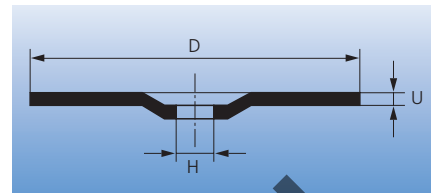

törtsíkú kivitel

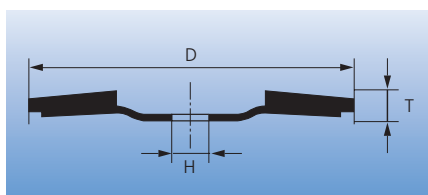

kónuszos kivitel

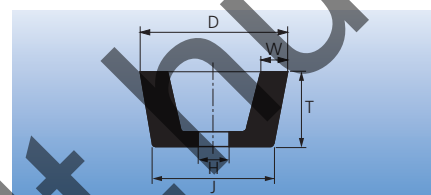

kúpos csiszolófazék

### Biztonságtechnikai ajánlások



= Használjon védőszemüveget!



= Használjon hallásvédőt!



= Használjon porvédőmaszkot!



= Oldalirányú csiszolásra nem alkalmas!



= Használjon védőkesztyűt!



= Ügyeljen a biztonságtechnikai előírásokra!



Ügyeljen a minimális érintési szögre tisztítótárcsákkal történő munkavégzés esetén!



= Ne használjon sérült korongot!

### Felfogó rendszer

A PFERD szerszámok biztonságos alkalmazását döntően befolyásolja a megfelelő felfogó kiválasztása. Mindkét szorító peremnek, amelyek közé csiszolótestet rögzítünk, ugyanazzal a külső átmérővel és azonos felfekvési felülettel kell rendelkeznie (EN 60745-2-3, EN 60745-2-22, ISO 11148-7, ANSI B7.1, AS 1788.1 szerint).

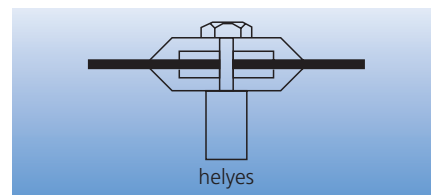

helyes

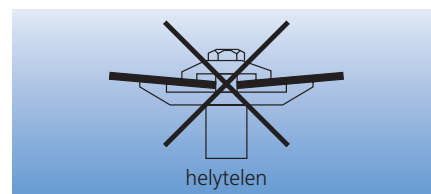

helytelen

### Adapterek tisztítókörongokhoz

A178 és 230 mm átmérőjű tisztítókörongok alkalmazására egyes országokban különleges előírások érvényesek speciális adapterek, ill. felfogó rendszerek vonatkozásában.

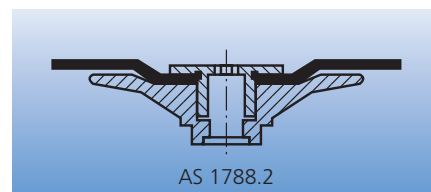

AS 1788.2



# Tisztítókorongok

## Az optimális szerszám gyors kiválasztása

A PFERD tisztítótárcsák kielégítik a mai szerszámokkal szemben támasztott átlagon felüli forgácsolási teljesítmény igényt, a komfortos munkavégzést és a gazdaságossági követelményt.

**PFERDERGONOMICS®** ajánlja a WHISPER tisztítótárcsákat, valamint a CC-GRIND®-és CC-GRIND®-SOLID csiszolókorongokat, mint innovatív szerszám megoldásokat.

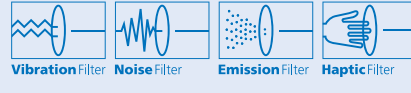

### Termékcsaládok

A sokrétű csiszolási feladatok elvégzéséhez a PFERD három tisztítótárcsa termékcsaládot kínál az ipar és a kézművesipar számára a jól bevált színvezető rendszer segítségével:

**Univerzális PS-FORTE termékcsalád**



Univerzálisan alkalmazható az ipar, kézművesipar felhasználói területeken.

**Nagyteljesítményű SG-ELASTIC termékcsalád**



A legszélesebb választékot kínáló termékcsalád, profi szerszám az ipar és a kézművesipar számára.

**Speciális SG-PLUS termékcsalád**



Az iparban előforduló különleges csiszolástechnikai feladatok elvégzéséhez.

### Az optimális szerszám gyors kiválasztása

A megmunkálási feladattól ❶ és a megmunkálandó anyagból ❷ kiindulva, a táblázatban megtalálhatók a PFERD-program különböző kivitelű tisztítókorongjai, amelyekből a feladathoz optimalizált szerszám kiválasztható. A megfelelő meghajtást lásd a vonatkozó katalógusoldalon.

❶ Megmunkálási feladat	❷ Anyag	Acél		Rozsdamentes (INOX) acél		Alumínium/nem-vas (NE) fémek		Öntési kéreg/öntvények		Öntvények/kő			
		Kivitel	Oldal	Kivitel	Oldal	Kivitel	Oldal	Kivitel	Oldal	Kivitel	Oldal		
Felületcsiszolás	Acél	PS-FORTE K keménység	10	PS-FORTE M keménység	11	SG-ELASTIC N (ALU) keménység	14	SG-ELASTIC S (AC-GUSS) keménység	16	SG-ELASTIC Q keménység	16		
		PS-FORTE P keménység	10, 12	PS-FORTE L keménység	11		SG-PLUS H keménység		21			SG-ELASTIC S (ZA-GUSS) keménység	17
		PS-FORTE L keménység	11	PS-FORTE P keménység	12							SG-PLUS T keménység	17
		SG-ELASTIC R keménység	13, 18	SG-ELASTIC N (INOX) keménység	14								
		CC-GRIND® CC-GRIND®-SOLID	22 24	CC-GRIND® CC-GRIND®-SOLID	22 24								
		SG-PLUS H keménység	20	SG-PLUS H keménység	20								
Hegesztési varrat megmunkálása	Acél	PS-FORTE K keménység	10	PS-FORTE M keménység	11	SG-ELASTIC N (ALU) keménység	14	SG-ELASTIC S (AC-GUSS) keménység	16	-	-		
		PS-FORTE P keménység	10	PS-FORTE L keménység	11		SG-PLUS H keménység		21			SG-ELASTIC S (ZA-GUSS) keménység	17
		PS-FORTE L keménység	11	PS-FORTE P keménység	12								
		SG-ELASTIC R keménység	13, 18	SG-ELASTIC N (INOX) keménység	14								
		CC-GRIND® CC-GRIND®-SOLID	22 24	CC-GRIND® CC-GRIND®-SOLID	22 24								
		SG-PLUS H keménység	20	SG-PLUS H keménység	20								
Él-letörés	Acél	PS-FORTE P keménység	10	PS-FORTE M keménység	11	-	-	SG-ELASTIC S (AC-GUSS) keménység	16	SG-ELASTIC Q keménység	16		
		PS-FORTE L keménység	11	PS-FORTE L keménység	11							SG-ELASTIC S (ZA-GUSS) keménység	17
		SG-ELASTIC R keménység	13, 18	SG-ELASTIC N (INOX) keménység	14							SG-PLUS T keménység	17
		CC-GRIND® CC-GRIND®-SOLID	22 24	CC-GRIND® CC-GRIND®-SOLID	22 24								
		SG-PLUS R keménység	15										
Sorjázás	Acél	PS-FORTE P keménység	10, 12	PS-FORTE M keménység	11	-	-	SG-ELASTIC S (AC-GUSS) keménység	16	SG-ELASTIC Q keménység	16		
		SG-ELASTIC R keménység	13	PS-FORTE P keménység	12							SG-ELASTIC S (ZA-GUSS) keménység	17
		CC-GRIND® CC-GRIND®-SOLID	22 24	SG-ELASTIC N (INOX) keménység	14							SG-PLUS T keménység	17
		SG-PLUS R keménység	15	CC-GRIND® CC-GRIND®-SOLID	22 24								
Sarokvarrat csiszolás	Acél	PS-FORTE K keménység	10	PS-FORTE M keménység	11	SG-ELASTIC N (ALU) keménység	14	-	-	-	-		
		PS-FORTE P keménység	10, 12	PS-FORTE L keménység	11		SG-PLUS H keménység		21				
		PS-FORTE L keménység	11	SG-ELASTIC N (INOX) keménység	14								
		SG-ELASTIC R keménység	13	SG-PLUS H keménység	20								
		CC-GRIND® CC-GRIND®-SOLID	22 24										
		SG-PLUS H keménység	20										
Gyökölés (Pipeline)	Acél	SG-ELASTIC R keménység	18	PS-FORTE M keménység	18	-	-	-	-	-	-		
		SG-ELASTIC S (ZA) keménység	19	SG-ELASTIC N (INOX) keménység	19								



**PFERD megnevezés**  
E 178-7 A 30 N SG-INOX/22,23  
1 2 3 4 5 6 7 8 9

- 1 **A szerszám megnevezése és formája**  
E = tisztítókorong  
ER = csiszolókerék  
50 ETT = csiszoló fazékkorong (50 m/s)  
CC-GRIND® = innovatív csiszolókorong

- 2 **Külső átmérő**  
külső- $\varnothing$  D [mm]-ben

- 3 **Korong szélesség**  
vastagság T vagy U [mm]-ben

- 4 **Szemcseminőség**  
A = korund  
AC = korund/szilíciumkarbid  
C = szilíciumkarbid  
CO = kerámia szemcse  
ZA = cirkonkorund/korund

- 5 **Szemcsefinomság ISO 8486 szerint**

- 6 **Keményégi fok (korongjellemző)**

Kemény- ségi fok	Korong- jellemző	Anyag- csoportok
<b>Univerzális PS-FORTE termékcsalád</b>		
K	nagyon puha	acél
L	puha	acél/rozsdammentes (INOX) acél
M	puha	rozsdammentes (INOX) acél
P	közép kemény	acél/öntvények
<b>Nagyteljesítményű SG-ELASTIC termékcsalád</b>		
M	puha	acél/rozs. (INOX) acél
N	puha	rozsdammentes (INOX) acél/acélöntvények
Q	közép kemény	kő/öntvények
R	kemény	acél
S	kemény	öntési kéreg/öntvények
<b>Speciális SG-PLUS termékcsalád</b>		
H	nagyon puha	acél/rozsda. (INOX) acél
R	kemény	acél
T	nagyon kemény	öntési kéreg/öntvények

- 7 **PFERD-termékcsaládok**  
Univerzális PS-FORTE termékcsalád  
Nagyteljesítményű SG-ELASTIC termékcsalád  
Speciális SG-PLUS termékcsalád

- 8 **Anyagcsoport**  
lásd a 6.pontban

- 9 **Furatátmérő**  
furat- $\varnothing$  H [mm]-ben

**EN 12413 szerinti megnevezés**  
27 A 30 N BF 80  
1 2 3 4 5 6

- 1 **A szerszám megnevezése és formája**  
1 = egyenes csiszolókorong  
6 = hengeres csiszolófazék  
11 = kúpos csiszolófazék  
27 = törtsíkú csiszolókorong

- 2 **Szemcseminőség**  
A = korund  
AC = korund/szilíciumkarbid  
C = szilíciumkarbid  
CO = kerámia szemcse  
ZA = cirkonkorund/korund

- 3 **Szemcsefinomság ISO 8486 szerint**

- 4 **Keményégi fok (korongjellemző)**  
A keményégi fok beosztása a betűk ABC sorrendjében történik (A - Z).

- 5 **Kötés**  
BF = üvegszövet erősítéses műgyanta kötés  
B = műgyanta kötés és egyéb hőre keményedő műanyag kötések

- 6 **Megengedett legnagyobb megmunkálási sebesség [m/s]-ban**



### A három termékcsalád színjelölése

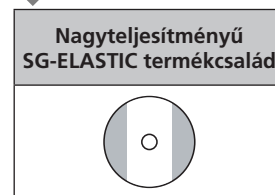

### A megmunkálható anyagok színjelölése

Univerzális PS-FORTE termékcsalád		
anyag = szín		oldal
	acél/öntvények = fekete	10 12
	acél/rozsdammentes (INOX) acél = fekete/kék	11 12
	rozsdammentes (INOX) acél = kék	11 12 18

Nagyteljesítményű SG-ELASTIC termékcsalád		
anyag = szín		oldal
	acél = fekete	13 19 25 27
	rozsdammentes (INOX) acél = kék	14 19 25
	nem-vas (NE) fémek/alumínium = ezüst	14
	öntési kéreg/öntöttvas/alumínium = ezüst/piros	16
	acél/öntvények = fekete/piros	17 19
	kő/öntvények = zöld/piros	16 27

Speciális SG-PLUS termékcsalád		
anyag = szín		oldal
	acél = fekete	15
	acél/rozsdammentes (INOX) acél = fekete/kék	20
	nem-vas (NE) fémek/alumínium = ezüst	21
	öntvények = piros	17



Nagyon puha kivitel, univerzális szerszám K kötőkeménység.

**Szemcse: korund A**

**Megmunkálható anyagok:**  
acél

**Megmunkálási feladatok:**  
felületcsiszolás, hegesztési varratok elmunkálása, sarokvarratok elmunkálása

**Alkalmazási javaslatok:**

- Valamennyi sarokcsiszoló teljesítménykategóriához alkalmazható.
- Már kis felületi nyomással is jó csiszolási teljesítmény érhető el.



Megnevezés	EAN 4007220	EN jelölés	D x U x H [mm (coll)]	Max. eng. ford. szám. [min <sup>-1</sup> ]	
E 178-7 A 30 K PSF/22,23	477724	27 A 30 K BF 80	178 x 7,2 x 22,23 (7/8)	8.600	10



Univerzálisan használható P kötőkeménységű tisztítókorong.

**Szemcse: korund A**

**Megmunkálható anyagok:**  
acélok, acélöntvények

**Megmunkálási feladatok:**  
felületcsiszolás, hegesztési varratok elmunkálása, élcsiszolás, sorjátlanítás, sarokvarrat csiszolása

**Alkalmazási javaslatok:**

- Valamennyi sarokcsiszoló teljesítménykategóriához alkalmazható.
- Már kis felületi nyomással is jó csiszolási teljesítmény érhető el.



Megnevezés	EAN 4007220	EN jelölés	D x U x H [mm (coll)]	Max. eng. ford. szám. [min <sup>-1</sup> ]	
E 100-6 A 30 P PSF/16,0	653944	27 A 30 P BF 80	100 x 6,3 x 16,0 (5/8)	15.300	10
E 115-7 A 30 P PSF/22,23	470510	27 A 30 P BF 80	115 x 7,2 x 22,23 (7/8)	13.300	10
E 125-7 A 30 P PSF/22,23	471142	27 A 30 P BF 80	125 x 7,2 x 22,23 (7/8)	12.200	10
E 150-7 A 30 P PSF/22,23	952726	27 A 30 P BF 80	150 x 7,2 x 22,23 (7/8)	10.200	10
E 178-7 A 30 P PSF/22,23	470527	27 A 30 P BF 80	178 x 7,2 x 22,23 (7/8)	8.600	10
E 178-8 A 30 P PSF/22,23	470534	27 A 30 P BF 80	178 x 8,3 x 22,23 (7/8)	8.600	10
E 230-7 A 30 P PSF/22,23	470541	27 A 30 P BF 80	230 x 7,2 x 22,23 (7/8)	6.600	10
E 230-8 A 30 P PSF/22,23	470558	27 A 30 P BF 80	230 x 8,3 x 22,23 (7/8)	6.600	10



Univerzálisan használható, puha, M kötő-  
keménységű tisztítókorong, kiváló csiszolási  
teljesítménnyel, jó élettartammal.

**Szemcse: korund A**

Vas, kén és klór-tartalmú adalékanyagok hoz-  
záadása nélkül gyártott termék.

**Megmunkálható anyagok:**  
rozsdamentes (INOX) acél

**Megmunkálási feladatok:**  
felületcsiszolás, hegesztési varratok elmun-  
kálása, él-letérés, sorjátlanítás, sarokvarratok  
csiszolása, gyökölés

**Alkalmazási javaslatok:**

- Valamennyi sarokcsiszoló teljesítménykate-  
góriához alkalmazható.
- Már kis felületi nyomással is jó csiszolási  
teljesítmény érhető el.



Megnevezés	EAN 4007220	EN jelölés	D x U x H [mm (coll)]	Max. eng. ford. szám. [min <sup>-1</sup> ]	
E 100-6 A 30 M PSF-INOX/16,0	471128	27 A 30 M BF 80	100 x 6,3 x 16,0 (5/8)	15.300	10
E 115-7 A 30 M PSF-INOX/22,23	470565	27 A 30 M BF 80	115 x 7,2 x 22,23 (7/8)	13.300	10
E 125-7 A 30 M PSF-INOX/22,23	471159	27 A 30 M BF 80	125 x 7,2 x 22,23 (7/8)	12.200	10
E 150-7 A 30 M PSF-INOX/22,23	471166	27 A 30 M BF 80	150 x 7,2 x 22,23 (7/8)	10.200	10
E 178-7 A 30 M PSF-INOX/22,23	470572	27 A 30 M BF 80	178 x 7,2 x 22,23 (7/8)	8.600	10
E 178-8 A 30 M PSF-INOX/22,23	470589	27 A 30 M BF 80	178 x 8,3 x 22,23 (7/8)	8.600	10
E 230-7 A 30 M PSF-INOX/22,23	470596	27 A 30 M BF 80	230 x 7,2 x 22,23 (7/8)	6.600	10
E 230-8 A 30 M PSF-INOX/22,23	470602	27 A 30 M BF 80	230 x 8,3 x 22,23 (7/8)	6.600	10

Univerzálisan használható, puha, L kötő-  
keménységű tisztítókorong, kiváló csiszolási  
teljesítménnyel, jó élettartammal. Kombinált  
szerszám, amely acélra és INOX anyagokra  
egyaránt használható. Ezt a típust ajánljuk  
raktárkészletek optimalizálására.

**Szemcse: korund A**

Vas, kén és klór-tartalmú adalékanyagok hoz-  
záadása nélkül gyártott termék.

**Megmunkálható anyagok:**  
acél, rozsdamentes (INOX) acél

**Megmunkálási feladatok:**  
felületcsiszolás, hegesztési varratok elmun-  
kálása, élcsiszolás, sorjátlanítás, sarokvarrat  
csiszolás

**Alkalmazási javaslatok:**

- Valamennyi sarokcsiszoló teljesítménykate-  
góriához alkalmazható.
- Már kis felületi nyomással is jó csiszolási  
teljesítmény érhető el.



Megnevezés	EAN 4007220	EN jelölés	D x U x H [mm (coll)]	Max. eng. ford. szám. [min <sup>-1</sup> ]	
E 100-6 A 24 L PSF/16,0	643273	27 A 24 L BF 80	100 x 6,3 x 16,0 (5/8)	15.300	10
E 115-7 A 24 L PSF/22,23	640852	27 A 24 L BF 80	115 x 7,2 x 22,23 (7/8)	13.300	10
E 125-7 A 24 L PSF/22,23	640883	27 A 24 L BF 80	125 x 7,2 x 22,23 (7/8)	12.200	10
E 150-7 A 24 L PSF/22,23	641002	27 A 24 L BF 80	150 x 7,2 x 22,23 (7/8)	10.200	10
E 178-7 A 24 L PSF/22,23	640999	27 A 24 L BF 80	178 x 7,2 x 22,23 (7/8)	8.600	10
E 230-7 A 24 L PSF/22,23	640951	27 A 24 L BF 80	230 x 7,2 x 22,23 (7/8)	6.600	10

### DUODISC®

A DUODISC® kombikorong daraboláshoz és könnyű sorjázási munkákhoz univerzálisan használható. Középkemény, P kötésekménységű szerszám.

#### Előnyök:

- A legmagasabb minőségi és biztonsági követelményeket kielégítő, robusztus forma és oldalirányú stabilitással rendelkező kivitel.
- Csökkenti a munkavégzés költségeit a szerszámcsere idők csökkenésével (kevesebb tárcsacsere).
- Teljesítményerős korong az agresszív, kiváló minőségű szemcsének köszönhetően.
- A DUODISC® kombikorong megfelel a EN 12413 előírásainak.



#### Szemcse: korund A

#### Megmunkálható anyagok:

acél

#### Megmunkálási feladatok:

darabolás, könnyű sorjázási munkák, könnyű felületcsiszolás, élek megmunkálása, gyökvarratok eldolgózása, hegesztési elszíneződések eltüntetése

#### Alkalmazási javaslatok:

- 1,9 mm-es vastagság gyors daraboláshoz és sorjázáshoz.
- 3,5/2,8 mm-es vastagságú korongok durva megmunkálási feladatokhoz, kiváló élettartammal.
- Valamennyi, a kereskedelemben kapható teljesítménycategóriájú sarokcsiszolóval használható.

Megnevezés	EAN 4007220	EN jelölés	D x U x H [mm (coll)]	Max. eng. ford. szám. [min <sup>-1</sup> ]	
E 115-1,9 A 46 P PSF-DUO/22,23	952771	27 A 46 P BF 80	115 x 1,9 x 22,23 (7/8)	13.300	10
E 115-2,8 A 46 P PSF-DUO/22,23	952788	27 A 46 P BF 80	115 x 2,8 x 22,23 (7/8)	13.300	10
E 125-1,9 A 46 P PSF-DUO/22,23	952795	27 A 46 P BF 80	125 x 1,9 x 22,23 (7/8)	12.200	10
E 125-2,8 A 46 P PSF-DUO/22,23	952801	27 A 46 P BF 80	125 x 2,8 x 22,23 (7/8)	12.200	10
E 150-3,5 A 46 P PSF-DUO/22,23	952818	27 A 46 P BF 80	150 x 3,5 x 22,23 (7/8)	10.200	10



#### Szemcse: korund A

Vas, kén és klór-tartalmú adalékanyagok hozzáadása nélkül gyártott termék.

#### Megmunkálható anyagok:

rőzsdamentes (INOX) acél

#### Megmunkálási feladatok:

darabolás, könnyű sorjázási munkák, könnyű felületcsiszolás, élek megmunkálása, gyökvarratok eldolgózása, hegesztési elszíneződések eltüntetése

#### Alkalmazási javaslatok:

- 1,9 mm-es vastagság gyors daraboláshoz és sorjázáshoz.
- 3,5/2,8 mm-es vastagságú korongok durva megmunkálási feladatokhoz, kiváló élettartammal.
- Valamennyi, a kereskedelemben kapható teljesítménycategóriájú sarokcsiszolóval használható.

Megnevezés	EAN 4007220	EN jelölés	D x U x H [mm (coll)]	Max. eng. ford. szám. [min <sup>-1</sup> ]	
E 100-1,9 A 46 P PSF-INOX-DUO/16,0	845578	27 A 46 P BF 80	100 x 1,9 x 16,0 (5/8)	15.300	10
E 100-2,8 A 46 P PSF-INOX-DUO/16,0	952733	27 A 46 P BF 80	100 x 2,8 x 16,0 (5/8)	15.300	10
E 115-1,9 A 46 P PSF-INOX-DUO/22,23	835081	27 A 46 P BF 80	115 x 1,9 x 22,23 (7/8)	13.300	10
E 115-2,8 A 46 P PSF-INOX-DUO/22,23	754498	27 A 46 P BF 80	115 x 2,8 x 22,23 (7/8)	13.300	10
E 125-1,9 A 46 P PSF-INOX-DUO/22,23	835098	27 A 46 P BF 80	125 x 1,9 x 22,23 (7/8)	12.200	10
E 125-2,8 A 46 P PSF-INOX-DUO/22,23	754504	27 A 46 P BF 80	125 x 2,8 x 22,23 (7/8)	12.200	10
E 150-3,5 A 46 P PSF-INOX-DUO/22,23	952740	27 A 46 P BF 80	150 x 3,5 x 22,23 (7/8)	10.200	10
E 178-3,5 A 24 P PSF-INOX-DUO/22,23	952764	27 A 24 P BF 80	178 x 3,5 x 22,23 (7/8)	8.600	10



Kemény profi szerszám, R kötés keménységgel, nagy leválasztási teljesítménnyel. Nagy terhelési igénybevételekhez alkalmazható.

**Szemcse: korund A**

**Megmunkálható anyagok:**  
acél

**E 70-6 A 24 R SG/10,0**

**E 76-6 A 24 R SG/10,0**

**Rozsdamentes (INOX) anyagok megmunkálásához is alkalmas.**

**Megmunkálási feladatok:**

felületcsiszolás, hegesztési varratok megmunkálása, él-letörés, sorjátlanítás, sarokvarratok csiszolása, gyökölés

**Alkalmazási javaslatok:**

- A legjobb csiszolási teljesítmények teljesítményerős sarokcsiszolókkal történő alkalmazáskor érhetők el.



Megnevezés	EAN 4007220	EN jelölés	D x Ú x H [mm (coll)]	Max. eng. ford. szám. [min <sup>-1</sup> ]	
<b>Rozsdamentes (INOX) anyagokhoz is alkalmazható</b>					
E 70-6 A 24 R SG/10,0	471067	27 A 24 R BF 80	70 x 6,3 x 10,0 (3/8)	21.800	10
E 76-6 A 24 R SG/10,0	471081	27 A 24 R BF 80	76 x 6,3 x 10,0 (3/8)	20.200	10
<b>Acél</b>					
E 100-4 A 24 R SG/16,0	471104	27 A 24 R BF 80	100 x 4,1 x 16,0 (5/8)	15.300	10
E 100-6 A 24 R SG/16,0	471111	27 A 24 R BF 80	100 x 6,3 x 16,0 (5/8)	15.300	10
E 115-4 A 24 R SG/22,23	457634	27 A 24 R BF 80	115 x 4,1 x 22,23 (7/8)	13.300	10
E 115-7 A 24 R SG/22,23	468944	27 A 24 R BF 80	115 x 7,2 x 22,23 (7/8)	13.300	10
E 125-4 A 24 R SG/22,23	457696	27 A 24 R BF 80	125 x 4,1 x 22,23 (7/8)	12.200	10
E 125-7 A 24 R SG/22,23	468951	27 A 24 R BF 80	125 x 7,2 x 22,23 (7/8)	12.200	10
E 150-7 A 24 R SG/22,23	640791	27 A 24 R BF 80	150 x 7,2 x 22,23 (7/8)	10.200	10
E 178-4 A 24 R SG/22,23	478752	27 A 24 R BF 80	178 x 4,1 x 22,23 (7/8)	8.600	10
E 178-7 A 24 R SG/22,23	470145	27 A 24 R BF 80	178 x 7,2 x 22,23 (7/8)	8.600	10
E 178-8 A 24 R SG/22,23	470152	27 A 24 R BF 80	178 x 8,3 x 22,23 (7/8)	8.600	10
E 230-7 A 24 R SG/22,23	470169	27 A 24 R BF 80	230 x 7,2 x 22,23 (7/8)	6.600	10
E 230-8 A 24 R SG/22,23	470176	27 A 24 R BF 80	230 x 8,3 x 22,23 (7/8)	6.600	10





Puha profi szerszám, N-INOX kötéseleménységel, kivételesen nagy leválasztási teljesítménnyel, nagyon jó élettartammal.

**Szemcse: speciális korund A**

Vas, kén és klór-tartalmú adalékanyagok hozzáadása nélkül gyártott termék.

**Megmunkálható anyagok:**  
rozsdamentes (INOX) acél

**Megmunkálási feladatok:**  
felületcsiszolás, hegesztési varratok elmunkálása, él-letörés, sorjátlanítás, sarokvarratok csiszolása, gyökölés

**Alkalmazási javaslatok:**

- A legjobb csiszolási teljesítmények teljesítményerős sarokcsiszolókkal történő alkalmazáskor érhetők el.

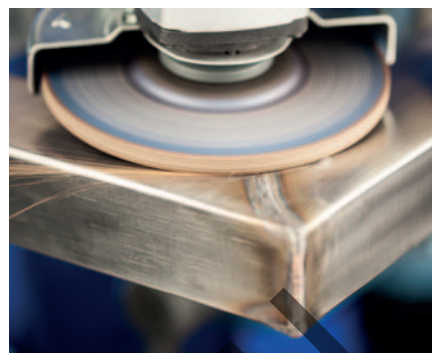

Megnevezés	EAN 4007220	EN jelölés	D x U x H [mm (coll)]	Max. eng. ford. szám. [min <sup>-1</sup> ]	
E 115-4 A 30 N SG-INOX/22,23	457627	27 A 30 N BF 80	115 x 4,1 x 22,23 (7/8)	13.300	10
E 115-7 A 30 N SG-INOX/22,23	470244	27 A 30 N BF 80	115 x 7,2 x 22,23 (7/8)	13.300	10
E 125-4 A 30 N SG-INOX/22,23	457689	27 A 30 N BF 80	125 x 4,1 x 22,23 (7/8)	12.200	10
E 125-5 A 30 N SG-INOX/22,23	520079	27 A 30 N BF 80	125 x 5,2 x 22,23 (7/8)	12.200	10
E 125-7 A 30 N SG-INOX/22,23	470251	27 A 30 N BF 80	125 x 7,2 x 22,23 (7/8)	12.200	10
E 150-7 A 30 N SG-INOX/22,23	332245	27 A 30 N BF 80	150 x 7,2 x 22,23 (7/8)	12.200	10
E 178-7 A 30 N SG-INOX/22,23	470398	27 A 30 N BF 80	178 x 7,2 x 22,23 (7/8)	8.600	10
E 178-8 A 30 N SG-INOX/22,23	470404	27 A 30 N BF 80	178 x 8,3 x 22,23 (7/8)	8.600	10
E 230-7 A 30 N SG-INOX/22,23	470411	27 A 30 N BF 80	230 x 7,2 x 22,23 (7/8)	6.600	10
E 230-8 A 30 N SG-INOX/22,23	470428	27 A 30 N BF 80	230 x 8,3 x 22,23 (7/8)	6.600	10



Puha profi szerszám, N-(ALU) kötéseleménységel, kivételesen nagy leválasztási teljesítménnyel.

Puha, kenődő anyagokon sem tömődik el.

Nem tartalmaz adalékanyagokat, ezáltal nem hagy nemkívánatos maradványokat hátra a megmunkált felületeken. Ennek köszönhetően a megmunkált felület azonnal alkalmas további megmunkálásra, hegesztésre.

**Szemcse: speciális korund A**

**Megmunkálható anyagok:**  
puha, szívós és kemény alumínium anyagok, nem-vas fémek

**Megmunkálási feladatok:**

felületcsiszolás, hegesztési varratok elmunkálása, sarokvarratok elmunkálása

**Alkalmazási javaslatok:**

- Már kis felületi nyomással is kiváló csiszolási teljesítmény érhető el.
- Valamennyi, a kereskedelemben kapható teljesítménykategóriájú sarokcsiszolóval használható.

Megnevezés	EAN 4007220	EN jelölés	D x U x H [mm (coll)]	Max. eng. ford. szám. [min <sup>-1</sup> ]	
E 115-7 A 24 N SG-ALU/22,23	475393	27 A 24 N BF 80	115 x 7,2 x 22,23 (7/8)	13.300	10
E 125-7 A 24 N SG-ALU/22,23	475409	27 A 24 N BF 80	125 x 7,2 x 22,23 (7/8)	12.200	10
E 150-7 A 24 N SG-ALU/22,23	952832	27 A 24 N BF 80	150 x 7,2 x 22,23 (7/8)	10.200	10
E 178-7 A 24 N SG-ALU/22,23	475416	27 A 24 N BF 80	178 x 7,2 x 22,23 (7/8)	8.600	10
E 230-7 A 24 N SG-ALU/22,23	617793	27 A 24 N BF 80	230 x 7,2 x 22,23 (7/8)	6.600	10

Speciális szerszám R kötéseleménnyel. PFERD-kivitel, kiváló leválasztási teljesítménnyel és egyedülállóan tartós élettartammal. A legmagasabb igényeket kielégítő profi szerszám.

**Szemcse: cirkonkorund/korund ZA**

**Megmunkálható anyagok:**  
 acél

**Megmunkálási feladatok:**  
 hegesztési varratok elmunkálása, élek letörése, sorjátlanítás

**Alkalmazási javaslat:**

■ A legjobb csiszolási teljesítmények teljesítményerős levegős, valamint elektromos sarokcsiszolókkal történő alkalmazáskor érhetők el.

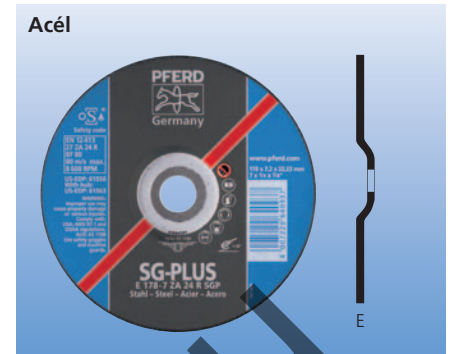

Megnevezés	EAN 4007220	EN jelölés	D x U x H [mm (coll)]	Max. eng. ford. szám. [min <sup>-1</sup> ]	
E 115-7 ZA 24 R SGP/22,23	640913	27 ZA 24 R BF 80	115 x 7,2 x 22,23 (7/8)	13.300	10
E 125-7 ZA 24 R SGP/22,23	640920	27 ZA 24 R BF 80	125 x 7,2 x 22,23 (7/8)	12.200	10
E 150-7 ZA 24 R SGP/22,23	640784	27 ZA 24 R BF 80	150 x 7,2 x 22,23 (7/8)	10.200	10
E 178-7 ZA 24 R SGP/22,23	640937	27 ZA 24 R BF 80	178 x 7,2 x 22,23 (7/8)	8.600	10
E 230-7 ZA 24 R SGP/22,23	640944	27 ZA 24 R BF 80	230 x 7,2 x 22,23 (7/8)	6.600	10



### Öntödei tisztítókorongok

A PFERD nehéz öntödei használatra levegős-turbinacsiszolókhöz, valamint erős emeltfrekvenciás és elektromos sarokcsiszolókhöz meghatározott minőségű és a biztonsági előírásoknak megfelelő csiszolótárcsákat fejlesztett ki.

Nemcsak az acél, hanem egyéb anyagok, mint például öntvénykéreg homokzárványokkal, öntöttvas, lemezgrafitos öntöttvas, gömbgrafitos/lágyvas megmunkálásához is kiválóan alkalmas.

A nehéz öntödei használatban univerzális tisztítási, felületcsiszolási, él-letörési és sorjázási munkáknál alkalmazható.

Az öntödékben a feldolgozásnál adódó minden kérdésre a PFERD célzott, egyedi tanácsadással áll rendelkezésére. Tapasztalt értékesítési és műszaki tanácsadóink szívesen segítenek Önnek. Lépjenek kapcsolatba velünk.



#### Öntvénykéreg



Kemény profi szerszám, S (AC-GUSS) kötés-keménységgel, nagy leválasztási teljesítménnyel és nagyon jó élettartammal.

#### Szemcse: korund/szilíciumkarbid AC

**Megmunkálható anyagok:**  
homokzárványos öntvénykéreg megmunkálása, szürke és gömbgrafitos öntvényeken, kemény alumíniumon

**Megmunkálási feladatok:**  
öntvénykéreg eltávolítása, élek megmunkálása, felületcsiszolás, sorjátlanítás

#### Alkalmazási javaslatok:

- Alkalmazása teljesítményerős sarokcsiszolókkal ajánlott.
- A legjobb leválasztási teljesítmény levegős turbina, elektromos emeltfrekvenciás és teljesítményerős sarokcsiszolókkal érhető el.



Megnevezés	EAN 4007220	EN jelölés	D x U x H [mm (coll)]	Max. eng. ford. szám. [min <sup>-1</sup> ]	
E 178-7 AC 30 S SG/22,23	520208	27 AC 30 S BF 80	178 x 7,2 x 22,23 (7/8)	8.600	10
E 230-7 AC 30 S SG/22,23	520215	27 AC 30 S BF 80	230 x 7,2 x 22,23 (7/8)	6.600	10

#### Öntöttvas/kő



Közép-kemény profi szerszám, Q kötés-keménységgel, nagy leválasztási teljesítménnyel és nagyon jó élettartammal.

#### Szemcse: szilíciumkarbid C

**Megmunkálható anyagok:**  
öntvények/öntvénykéreg, kő megmunkálása, kemény alumínium megmunkálása

**Megmunkálási feladatok:**  
felületcsiszolás, élek megmunkálása, sorjátlanítás

#### Alkalmazási javaslatok:

- Alkalmazása teljesítményerős sarokcsiszolókkal ajánlott.
- A legjobb leválasztási teljesítmény levegős turbina, elektromos emeltfrekvenciás és teljesítményerős sarokcsiszolókkal érhető el.

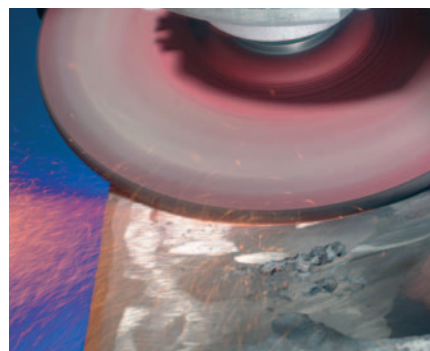

Megnevezés	EAN 4007220	EN jelölés	D x U x H [mm (coll)]	Max. eng. ford. szám. [min <sup>-1</sup> ]	
E 115-7 C 24 Q SG/22,23	471135	27 C 24 Q BF 80	115 x 7,2 x 22,23 (7/8)	13.300	10
E 125-7 C 24 Q SG/22,23	643303	27 C 24 Q BF 80	125 x 7,2 x 22,23 (7/8)	12.200	10
E 178-7 C 24 Q SG/22,23	471173	27 C 24 Q BF 80	178 x 7,2 x 22,23 (7/8)	8.600	10
E 230-7 C 24 Q SG/22,23	329290	27 C 24 Q BF 80	230 x 7,2 x 22,23 (7/8)	6.600	10



Kemény profi szerszám, S (ZA-GUSS) kötése-  
 ménységgel, egyedülállóan nagy leválasztási  
 teljesítménnyel és nagyon jó élettartammal.

**Szemcse: cirkonkorund/korund ZA**

**Megmunkálható anyagok:**

acél, öntvények (szürke és gömbráfitos)

**Megmunkálási feladatok:**

felületcsiszolás, hegesztési varratok elmun-  
 kálása, élek megmunkálása, sorjázás, gyökvar-  
 ratok eldolgozása

**Alkalmazási javaslatok:**

- Alkalmazása teljesítményerős sarokcsiszoló-  
 kal ajánlott.
- A legjobb leválasztási teljesítmény levegős  
 turbina, elektromos emeltfrekvenciás és  
 teljesítményerős sarokcsiszolókkal érhető el.



Megnevezés	EAN 4007220	EN jelölés	D x U x H [mm (coll)]	Max. eng. ford. szám. [min <sup>-1</sup> ]	
E 115-7 ZA 30 S SG/22,23	802359	27 ZA 30 S BF 80	115 x 7,2 x 22,23 (7/8)	13.300	10
E 125-7 ZA 30 S SG/22,23	802380	27 ZA 30 S BF 80	125 x 7,2 x 22,23 (7/8)	12.200	10
E 178-7 ZA 30 S SG/22,23	470435	27 ZA 30 S BF 80	178 x 7,2 x 22,23 (7/8)	8.600	10
E 178-8 ZA 30 S SG/22,23	470480	27 ZA 30 S BF 80	178 x 8,3 x 22,23 (7/8)	8.600	10
E 230-5 ZA 30 S SG/22,23	640876	27 ZA 30 S BF 80	230 x 5,2 x 22,23 (7/8)	6.600	10
E 230-7 ZA 30 S SG/22,23	470459	27 ZA 30 S BF 80	230 x 7,2 x 22,23 (7/8)	6.600	10
E 230-8 ZA 30 S SG/22,23	470503	27 ZA 30 S BF 80	230 x 8,3 x 22,23 (7/8)	6.600	10

**Speciális SG-PLUS termékcsalád**



Nagyon kemény profi szerszám, T kötése-  
 ménységgel, egyedülállóan nagy leválasztási  
 teljesítménnyel és élettartammal.  
 A legkeményebb ipari alkalmazásra ajánljuk.

**Szemcse: cirkonkorund/korund ZA**

**Megmunkálható anyagok:**

öntvény megmunkálás (szürke és gömbráfi-  
 tos), öntvénykéreg

**Megmunkálási feladatok:**

felületcsiszolás, élek megmunkálása,  
 sorjátlanítás

**Alkalmazási javaslatok:**

- A legjobb leválasztási teljesítmény levegős  
 turbina, elektromos emeltfrekvenciás és  
 teljesítményerős sarokcsiszolókkal érhető el.



Megnevezés	EAN 4007220	EN jelölés	D x U x H [mm (coll)]	Max. eng. ford. szám. [min <sup>-1</sup> ]	
E 178-7 ZA 30 T SGP/22,23	640906	27 ZA 30 T BF 80	178 x 7,2 x 22,23 (7/8)	8.600	10
E 178-8 ZA 30 T SGP/22,23	802403	27 ZA 30 T BF 80	178 x 8,3 x 22,23 (7/8)	8.600	10
E 230-7 ZA 30 T SGP/22,23	640890	27 ZA 30 T BF 80	230 x 7,2 x 22,23 (7/8)	6.600	10
E 230-8 ZA 30 T SGP/22,23	802410	27 ZA 30 T BF 80	230 x 8,3 x 22,23 (7/8)	6.600	10

### Pipeline tisztítókorongok

A szélsőséges időjárás és zord munkakörülmények, kemény alkalmazások és nagy fizikai megterhelések jellemzik a munka világában a csővezeték építést.

Mindenütt, ahol a munka magas minősége és hatékonysága követelmény, azt PFERD szerszámokkal biztosítják. Nem számít milyen feldolgozási feladatot kell megoldani, – rozsdeltávolítás, sorjázás, hegesztési és gyökvarratok tisztítása – a PFERD szerszámok kiválóan alkalmasak minden munkára a csővezetékeken.

Célunk: optimális eredmények és maximális gazdaságosság elérése PFERD szerszámokkal a csővezeték építésénél.

A PFERD minden kérdésére a csővezeték építésénél célzott, egyedi tanácsadással áll rendelkezésére. Tapasztalt értékesítési és műszaki tanácsadóink szívesen segítenek Önnek. Lépjen kapcsolatba velünk.



#### PFERDINFORMATION

További információk érhetőek el itt, vagy a [www.pferd.com](http://www.pferd.com) honlapon.

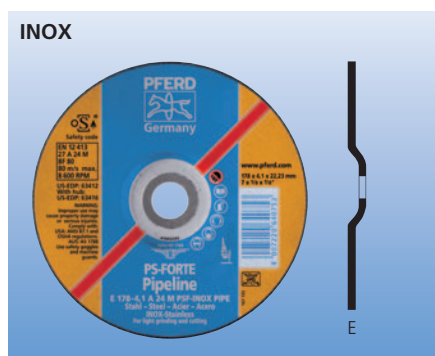

Univerzálisan használható, puha, M kőeszkeménységű tisztítókorong, kiváló leválasztási teljesítménnyel, jó élettartammal. Rendkívül alakstabil, csővezeték szakaszok építéséhez ajánlott.

#### Szemcse: korund A

Vas, kén és klór-tartalmú adaleanyagok hozzáadása nélkül gyártott termék.

#### Megmunkálható anyagok:

rozsdamentes (INOX) acél

#### Megmunkálási feladatok:

felületcsiszolás, hegesztési varratok elmulkálása, él-letörés, sorjátlanítás, sarokvarratok csiszolása, gyökölés

#### Alkalmazási javaslatok:

- Valamennyi sarokcsiszoló teljesítménykategóriához alkalmazható.
- Már kis felületi nyomással is jó csiszolási teljesítmény érhető el.

Megnevezés	EAN 4007220	EN jelölés	D x U x H [mm (coll)]	Max. eng. ford. szám. [min <sup>-1</sup> ]	
E 115-4,1 A 46 M PSF-INOX-PIPE/22,23	640869	27 A 46 M BF 80	115 x 4,1 x 22,23 (7/8)	13.300	10
E 150-4,1 A 30 M PSF-INOX-PIPE/22,23	807774	27 A 30 M BF 80	150 x 4,1 x 22,23 (7/8)	10.200	10
E 178-4,1 A 24 M PSF-INOX-PIPE/22,23	640753	27 A 24 M BF 80	178 x 4,1 x 22,23 (7/8)	8.600	10
E 178-4,6 A 24 M PSF-INOX-PIPE/22,23	807781	27 A 24 M BF 80	178 x 4,6 x 22,23 (7/8)	8.600	10



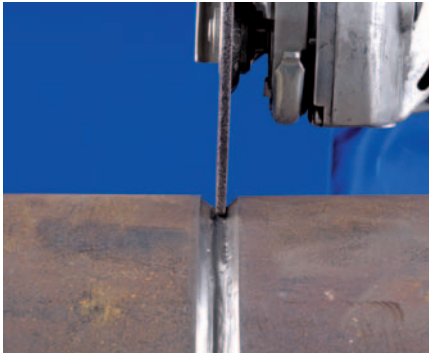

Kemény profi szerszám, R kötéseleménységgel, nagy leválasztási teljesítménnyel, és nagyon jó élettartammal. Nagy terhelési igénybevételekhez alkalmazható. Rendkívül alakstabil, csővezetékszakaszok építéséhez ajánlott.

**Szemcse: korund A**

**Megmunkálható anyagok:**  
acél

**Megmunkálási feladatok:**  
felületcsiszolás, hegesztési varratok elmulkálása, él-letörés, sorjátlanítás, sarokvarratok csiszolása, gyökölés

**Alkalmazási javaslatok:**

- A legjobb csiszolási teljesítmények teljesítményerős sarokcsiszolókkal történő alkalmazáskor érhetők el.

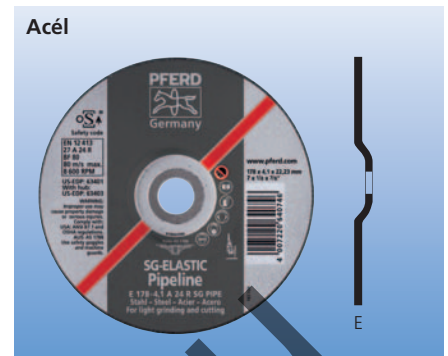

Megnevezés	EAN 4007220	EN jelölés	D x U x H [mm (coll)]	Max. eng. ford. szám. [min <sup>-1</sup> ]	
E 115-4,1 A 24 R SG PIPE/22,23	640845	27 A 24 R BF 80	115 x 4,1 x 22,23 (7/8)	13.300	10
E 178-4,1 A 24 R SG PIPE/22,23	640746	27 A 24 R BF 80	178 x 4,1 x 22,23 (7/8)	8.600	10

Puha profi szerszám, N-INOX kötéseleménységgel, kivételesen nagy leválasztási teljesítménnyel, nagyon jó élettartammal. Rendkívül alakstabil, csővezetékszakaszok építéséhez ajánlott.

**Szemcse: speciális korund A**

Vas, kén és klór-tartalmú adalékanyagok hozzáadása nélkül gyártott termék.

**Megmunkálható anyagok:**  
rozsdamentes (INOX) acél

**Megmunkálási feladatok:**  
felületcsiszolás, hegesztési varratok elmulkálása, él-letörés, sorjátlanítás, sarokvarratok csiszolása, gyökölés

**Alkalmazási javaslatok:**

- A legjobb csiszolási teljesítmények teljesítményerős sarokcsiszolókkal történő alkalmazáskor érhetők el.

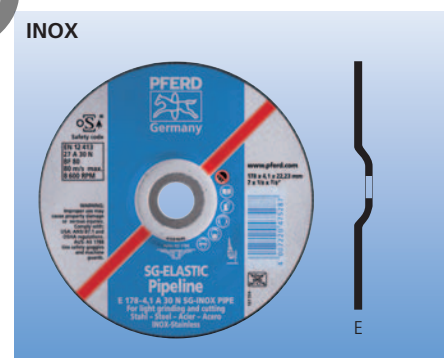

Megnevezés	EAN 4007220	EN jelölés	D x U x H [mm (coll)]	Max. eng. ford. szám. [min <sup>-1</sup> ]	
E 178-4,1 A 30 N SG-INOX-PIPE/22,23	475287	27 A 30 N BF 80	178 x 4,1 x 22,23 (7/8)	8.600	10

Kemény profi szerszám, S kötéseleménységgel, egyedülállóan nagy leválasztási teljesítménnyel és nagyon jó élettartammal. Rendkívül alakstabil, csővezetékszakaszok építéséhez ajánlott.

**Szemcse: cirkonkorund/korund ZA**

**Megmunkálható anyagok:**  
acélok, acélöntvények

**Megmunkálási feladatok:**  
felületcsiszolás, hegesztési varratok elmulkálása, élek megmunkálása, sorjázás, gyökvarratok megmunkálása

**Alkalmazási javaslatok:**

- Alkalmazása teljesítményerős sarokcsiszolókkal ajánlott.
- A legjobb leválasztási teljesítmény levegős turbina, elektromos emeltfrekvenciás és teljesítményerős sarokcsiszolókkal érhető el.



Megnevezés	EAN 4007220	EN jelölés	D x U x H [mm (coll)]	Max. eng. ford. szám. [min <sup>-1</sup> ]	
E 178-4,1 ZA 30 S SG PIPE/22,23	640777	27 ZA 30 S BF 80	178 x 4,1 x 22,23 (7/8)	8.600	10
E 178-4,6 ZA 30 S SG PIPE/22,23	807804	27 ZA 30 S BF 80	178 x 4,6 x 22,23 (7/8)	8.600	10
E 230-4,1 ZA 30 S SG PIPE/22,23	640760	27 ZA 30 S BF 80	230 x 4,1 x 22,23 (7/8)	6.600	10
E 230-4,6 ZA 30 S SG PIPE/22,23	807811	27 ZA 30 S BF 80	230 x 4,6 x 22,23 (7/8)	6.600	10

### WHISPER

A PFERD nagy erőt mozgósít azért, hogy a csiszolószerszámok használata során fellépő zaj és vibrációs terheléseket tartósan csökkentse és a felhasználói komfortot érezhetően javítsa.

A WHISPER csiszolókorong szabadalmaztatott összetétele és gyártási eljárása eredményezi a csökkent vibrációt és a lényegesen alacsonyabb zajszintet a hagyományos csiszolókorongokkal szemben. A zajterhelés 12 dB (A)-ra csökken, ami több mint 90 % csökkenést jelent.

A korong rugalmas felépítése továbbá lehetővé teszi a kellemes, komfortos munkavégzést és a kiváló felületminőség létrehozását.

A WHISPER csiszolókorong nagy hatékonyságú szerszám, magas anyagleválasztási jellemzőkkel. A megnövekedett csiszolási teljesítmény jelentős bérköltség megtakarítást eredményez.

**PFERDERGONOMICS®** ajánlja a WHISPER csiszolókorongot, mint innovatív eszközt, kényelmes munkavégzéshez csökkent vibráció és zajterhelés mellett.



#### PFERDVIDEO

További információk érhetők el itt vagy a [www.pferd.com](http://www.pferd.com) honlapon.



#### INOX/Acél



Nagyon puha, H kötése keménységű, nagy teljesítményű szerszám.

Ideális nagy leválasztási teljesítményekhez és kiváló felületi minőség gazdaságos előállításához.

**Szemcse: korund A**

**Megmunkálható anyagok:**  
rozsdamentes (INOX) acél,

**Megmunkálási feladatok:**  
felületcsiszolás, hegesztési varratok elmunkálása, sarokvarratok elmunkálása

#### Alkalmazási javaslatok:

- Valamennyi sarokcsiszoló teljesítménykategóriához alkalmazható.
- 5,3 mm vastagságú korongok Hardox anyagoknál hegesztési fröccsenés és hengerlési reve eltávolításához.

#### PFERDERGONOMICS®:



Megnevezés	EAN 4007220	EN jelölés	D x U x H [mm (coll)]	Max. eng. ford. szám. [min <sup>-1</sup> ]	
E 115-5 A 46 H SGP-WHISPER/22,23	952849	27 A 46 H BF 80	115 x 5,3 x 22,23 (7/8)	13.300	10
E 115-7 A 46 H SGP-WHISPER/22,23	827505	27 A 46 H BF 80	115 x 7,4 x 22,23 (7/8)	13.300	10
E 125-5 A 46 H SGP-WHISPER/22,23	952856	27 A 46 H BF 80	125 x 5,3 x 22,23 (7/8)	12.200	10
E 125-7 A 46 H SGP-WHISPER/22,23	827512	27 A 46 H BF 80	125 x 7,4 x 22,23 (7/8)	12.200	10



Nagyon puha, H kötéseleménységű, speciális, egyedülállóan nagy leválasztási teljesítményű szerszám. Lágú, puha, kenődő anyagokon sem tömődik el.

Nem tartalmaz adalékanyagokat, ezáltal nem hagy nemkívánatos maradványokat hátra a megmunkált felületeken. Ennek köszönhetően a megmunkált felület azonnal alkalmas további megmunkálásra, hegesztésre.

**Szemcse: korund A**

**Megmunkálható anyagok:**  
 alumínium, nem-vas (NE) fémek

**Megmunkálási feladatok:**  
 felületcsiszolás, hegesztési varratok elmunkálása, sarokvarratok elmunkálása

**Alkalmazási javaslatok:**  
 ■ Valamennyi sarokcsiszoló teljesítménykategóriához alkalmazható.

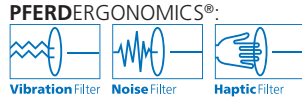

Megnevezés	EAN 4007220	EN jelölés	D x U x H [mm (coll)]	Max. eng. ford. szám. [min <sup>-1</sup> ]	
E 115-7 A 46 H SGP-WHISPER-ALU/22,23	853443	27 A 46 H BF 80	115 x 7,4 x 22,23 (7/8)	13.300	10
E 125-7 A 46 H SGP-WHISPER-ALU/22,23	853450	27 A 46 H BF 80	125 x 7,4 x 22,23 (7/8)	12.200	10



# CC-GRIND®-csiszolókorong

## Nagyteljesítményű SG termékcsalád

A PFERD új fejlesztésű, szabadalmaztatott hűtő- és gyorsfelfogó rendszere felületek és kontúrok csiszolásához alkalmas. A felfogórendszer és a nagyteljesítményű csiszolóanyag nagy anyagleválasztást biztosít.

A CC-GRIND® rendszer egy új kialakítású támtányér és a csiszolókorong hátoldalán lévő stabil felfogó kombinációja. Az új támtányérral a CC-GRIND® csiszolókorongok valamennyi, a kereskedelemben kapható sarokcsiszolóra felfoghatók.

A gyors felfogórendszer, az erős tartó, a megbízható rögzítés és az optimális hűtőhatás eredménye, hogy a leválasztási teljesítmény és a szerszám élettartama jelentősen megnő. A zaj- és a vibrációterhelés 50 %-kal, a porterhelés 80 %-kal csökken. A munkadarab hőmérséklete 30 %-kal alacsonyabb.

### Rugalmas csiszolás:

Finom és különösen rugalmas megmunkálás lehetséges a CC-GRIND®-csiszolótárcsákkal.



### Egységnyi idő alatt leválasztott anyagmennyiség

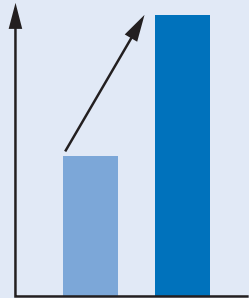

### Zaj és vibráció

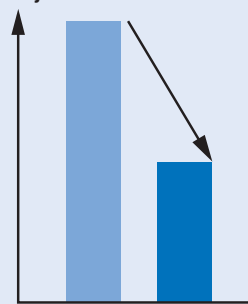

### Por

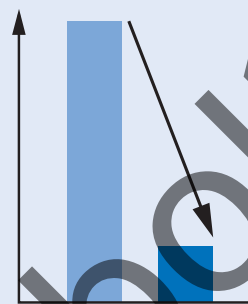

### Gazdaságosság

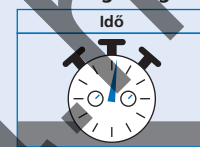

A gyorsabb anyagleválasztás következtében az energia szükséglet csökken, ennek következtében a költségek is csökkennek.

## Előnyök:

### Rendszer



Nagyon egyszerű és kényelmes kezelés.

### Felfogás



A nagyon gyors és egyszerű szerszámcsere csökkenti a munkafolyamat költségeit.

### Hűtőhatás

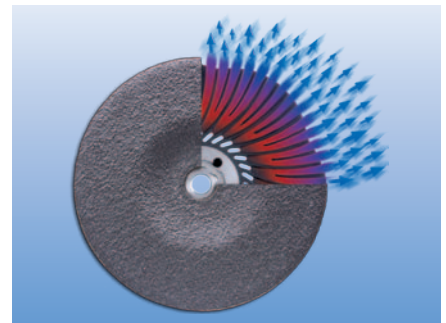

A munkadarab és a szerszám jó hűtése a szabadalmaztatott hűtőrendszer következtében.

### A CC-GRIND® csiszolókorongokkal alacsony érintési szöggel történő munkavégzés lehetséges!

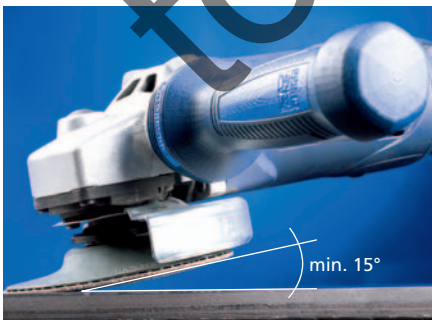

Eddig: a szokásos fibertárcsa használata

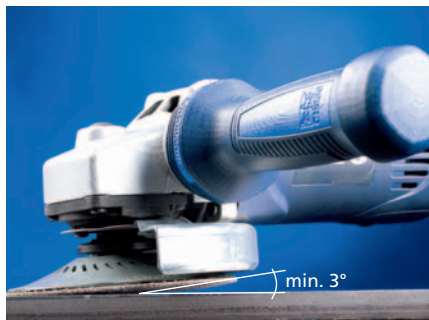

CC-GRIND®-csiszolókorong használatánál nincs a felfogatási síkból kiálló fém rögzítő elem, amely megkarcolhatja a munkadarabot. Ez egyúttal a csiszolószemcsék teljes kihasználását is lehetővé teszi.

PFERDERGONOMICS® ajánlja a CC-GRIND®-csiszolókorongokat, mint innovatív eszközöket, kényelmes munkavégzéshez csökkent vibráció és zajterhelés mellett.

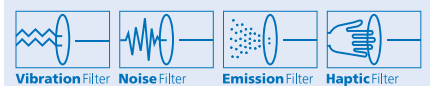

### PFERDVIDEO

További információk érhetők el itt, vagy a [www.pferd.com](http://www.pferd.com) honlapon.

PFERD STEEL kivitel utólérhetetlen leválasztási teljesítménnyel bír acélokon.

**Megmunkálható anyagok:**  
acél

**Megmunkálási feladatok:**  
felületcsiszolás, hegesztési varratok elmunkálása

**Alkalmazási javaslatok:**

- A csiszolókorong csak felületével alkalmazható csiszolásra. Kerületével végzett csiszolásra nem alkalmazható.

- Lehetőleg kerüljük az éles éleken történő munkavégzést, mivel ez a szerszám károsodásához vezethet.

**Rendelési információ:**

A támtányért kérjük külön megrendelni.

**PFERDERGONOMICS®:**

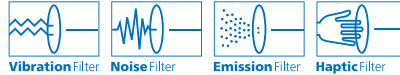

**CC-GRIND®-csiszolókorong  
STEEL kivitel**

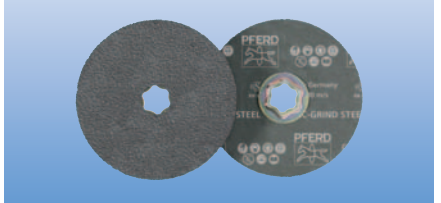

Megnevezés	EAN 4007220	D [mm]	Megfelelő támtányér	Max. eng. ford. szám. [min <sup>-1</sup> ]	
CC-GRIND 115 SG-STEEL	835876	115	GT CC-GRIND-STEEL 115/125 M14	13.300	25
CC-GRIND 125 SG-STEEL	835883	125	GT CC-GRIND-STEEL 115/125 M14	12.200	25

PFERD INOX kivitel hűvös csiszolással rendkívül jó leválasztási teljesítménnyel bír rozsdamentes (INOX) anyagokon.

**Megmunkálható anyagok:**  
rozsdamentes (INOX) acél

**Megmunkálási feladatok:**  
felületcsiszolás, hegesztési varratok elmunkálása

**Alkalmazási javaslatok:**

- A csiszolókorong csak felületével alkalmazható csiszolásra. Kerületével végzett csiszolásra nem alkalmazható.

- Lehetőleg kerüljük az éles éleken történő munkavégzést, mivel ez a szerszám károsodásához vezethet.

**Rendelési információ:**

A támtányért kérjük külön megrendelni.

**PFERDERGONOMICS®:**



**CC-GRIND®-csiszolókorong  
INOX kivitel**

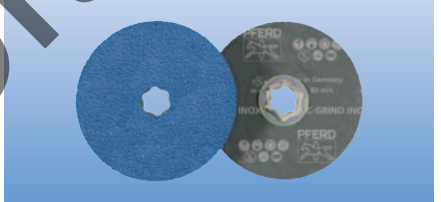

Megnevezés	EAN 4007220	D [mm]	Megfelelő támtányér	Max. eng. ford. szám. [min <sup>-1</sup> ]	
CC-GRIND 115 SG-INOX	835890	115	GT CC-GRIND-INOX 115/125 M14	13.300	25
CC-GRIND 125 SG-INOX	835906	125	GT CC-GRIND-INOX 115/125 M14	12.200	25

A kínálatunkban szereplő támtányérokkal a CC-GRIND® csiszolókorongok valamennyi a kereskedelmi forgalomban kapható sarokcsiszolóra felfoghatók.

A támtányér hűtőbordái gondoskodnak az átáramló levegőmennyiségről, amelynek következtében jelentősen csökken a csiszoló anyag, valamint a munkadarab hőterhelése.

A szabadalmaztatott gyorsfelfogató rendszer a szerszámcsere idejét minimálisra csökkenti.

A támtányér speciális kialakítása jelentősen növeli a csiszolási teljesítményt.

kivitel STEEL = szürke (középkemény)  
kivitel INOX = kék (kemény)

**Biztonságtechnikai ajánlás:**

- A maximálisan engedélyezett kerületi sebesség 80 m/s.

### CC-GRIND®-támtányér

**CC-GRIND®-támtányér  
STEEL/INOX kivitel**



Megnevezés	EAN 4007220	Menet	Megfelelő az alábbi géptípusokhoz	
GT CC-GRIND-STEEL 115/125 M14	835852	M14	Sarokcsiszoló 115 / 125, M14-es felfogató	1
GT CC-GRIND-INOX 115/125 M14	835869	M14	Sarokcsiszoló 115 / 125, M14-es felfogató	1

# CC-GRIND®-csiszolókorong

Nagyteljesítményű SG termékcsalád



## CC-GRIND®-SOLID

A PFERD bemutatja a kemény és durva megmunkálási feladatokhoz ajánlott új robusztus CC-GRIND®-SOLID csiszolókorongokat. A PFERD innováció CC-GRIND® terméknek továbbfejlesztett kivitele egy integrált üvegszálerezítéses támtányér és az új nagyteljesítményű csiszolószemcse kombinációja, szabadalmaztatott felfogó és hűtőrendszerrel.

Az üvegszálerezítéses támtányér az innovatív nagyszilárdságú csiszolóréteggel ugyanolyan robusztus és biztonságos munkavégzést garantál, mint egy tisztítókorong.

CC-GRIND®-SOLID csiszolókorong megfelel valamennyi, a tisztítókorongokra vonatkozó EN 12413 szabvány előírásainak, különös tekintettel az oldalirányú terhelhetőségre.

A zajterhelés 50 %-kal, a porképződés 80 %-kal csökken.

A speciális szorítóperem készlettel a csiszolókorong felfogatása optimális és ez által egészen kis érintési szöggel történő munkavégzésre alkalmazható.



Egységnyi idő alatt leválasztott anyagmennyiség

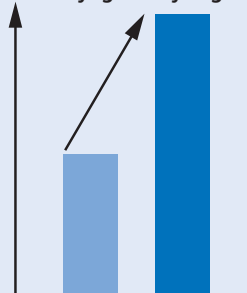

Zaj és vibráció

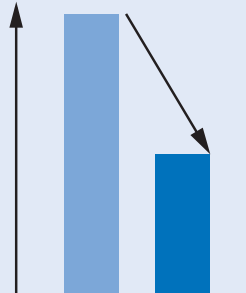

Por

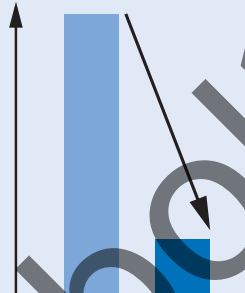

Gazdaságosság



A gyorsabb anyagleválasztás következtében az energia szükséglet csökken, ennek következtében a költségek is csökkennek.

■ Tisztítókorongok  
■ CC-GRIND®-SOLID-csiszolókörng

## Előnyök:

### Réteges felépítés

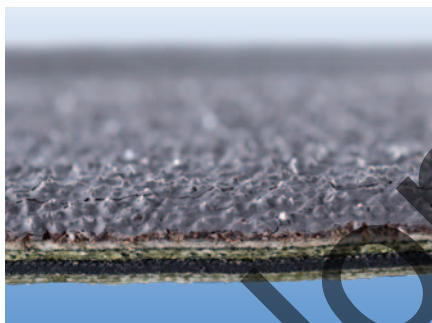

Innovatív, nagyszilárdságú szerszámfelépítés az ergonomikus és biztonságos munkavégzés érdekében.

### Kemény és durva megmunkálási feladatokhoz



Integrált üvegszálerezítéses támtányérral a kemény és durva megmunkálási feladatokhoz, ill. élek megmunkálásához is alkalmazható.



### Speciális rögzítő rendszer

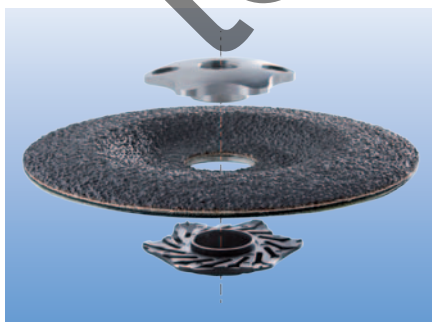

Gyors és egyszerű szerszámcsere. Az egyedülálló felfogó és a szabadalmaztatott hűtőrendszer extrém kis érintési szöggel történő munkavégzést tesz lehetővé, biztosítva a rendelkezésre álló csiszolószemcsek optimális kihasználását.

PFERDERGONOMICS® ajánlja a CC-GRIND®-SOLID-csiszolókörngöt, mint innovatív eszközt, kényelmes munkavégzéshez csökkentett vibráció és zajterhelés mellett.

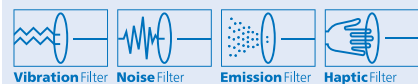

### PFERDVIDEO

További információk érhetők el itt vagy a [www.pferd.com](http://www.pferd.com) honlapon.





PFERD STEEL kivitel utólérhetetlen leválasztási teljesítménnyel bír acélokon.

**Megmunkálható anyagok:**  
acél

**Megmunkálási feladatok:**  
felületcsiszolás, hegesztési varratok elmunkálása, él-letörés és sorjátlanítás, élek megmunkálása

**Alkalmazási javaslatok:**

- A csiszolókorong csak felületével alkalmazható csiszolásra. Kerületével végzett csiszolásra nem alkalmazható.

**Rendelési információ:**

Az SFS szorító perem készletet kérjük külön megrendelni.

**PFERDERGONOMICS®:**

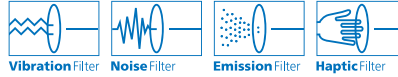

**CC-GRIND®-SOLID-csiszolókorong**  
**STEEL kivitel**



Megnevezés	EAN 4007220	D [mm]	Megfelelő felfogó készlet	Max. eng. ford. szám. [min <sup>-1</sup> ]	
CC-GRIND-SOLID 100 SG-STEEL	919682	100	SFS CC-GRIND-SOLID 100 M10, SFS CC-GRIND-SOLID 100 3/8"	15.300	10
CC-GRIND-SOLID 115 SG-STEEL	887059	115	SFS CC-GRIND-SOLID 115/125 M14, SFS CC-GRIND-SOLID 115/125 5/8"	13.300	10
CC-GRIND-SOLID 125 SG-STEEL	887073	125	SFS CC-GRIND-SOLID 115/125 M14, SFS CC-GRIND-SOLID 115/125 5/8"	12.200	10
CC-GRIND-SOLID 150 SG-STEEL	952894	150	SFS CC-GRIND-SOLID 150/180 M14, SFS CC-GRIND-SOLID 150/180 5/8"	10.200	10
CC-GRIND-SOLID 180 SG-STEEL	887080	180	SFS CC-GRIND-SOLID 150/180 M14, SFS CC-GRIND-SOLID 150/180 5/8"	8.500	10



PFERD INOX kivitel hűvös csiszolással rendkívül jó leválasztási teljesítményt eredményez rozsdamentes (INOX) anyagokon.

**Megmunkálható anyagok:**  
rozsdamentes (INOX) acél

**Megmunkálási feladatok:**  
hegesztési varrat elmunkálása, él-letörés, sorjátlanítás, élek megmunkálása

**Alkalmazási javaslatok:**

- A csiszolókorong csak felületével alkalmazható csiszolásra. Kerületével végzett csiszolásra nem alkalmazható.

**Rendelési információ:**

Az SFS szorító perem készletet kérjük külön megrendelni.

**PFERDERGONOMICS®:**



**CC-GRIND®-SOLID-csiszolókorong**  
**INOX kivitel**



Megnevezés	EAN 4007220	D [mm]	Megfelelő felfogó készlet	Max. eng. ford. szám. [min <sup>-1</sup> ]	
CC-GRIND-SOLID 115 SG-INOX	900895	115	SFS CC-GRIND-SOLID 115/125 M14, SFS CC-GRIND-SOLID 115/125 5/8"	13.300	10
CC-GRIND-SOLID 125 SG-INOX	900901	125	SFS CC-GRIND-SOLID 115/125 M14, SFS CC-GRIND-SOLID 115/125 5/8"	12.200	10
CC-GRIND-SOLID 180 SG-INOX	900918	180	SFS CC-GRIND-SOLID 150/180 M14, SFS CC-GRIND-SOLID 150/180 5/8"	8.500	10

# CC-GRIND®-csiszolókorong

## CC-GRIND®-SOLID-felfogó készletek



### CC-GRIND®-SOLID-felfogó készletek



A kínálatunkban szereplő speciális szorítóperem készlettel csak az eredeti PFERD CC-GRIND®-SOLID csiszolókorongok foghatók fel valamennyi, a kereskedelmi forgalomban kapható sarokcsiszolóra.

#### Biztonságtechnikai ajánlás:

- A maximálisan engedélyezett kerületi sebesség 80 m/s.

Megnevezés	EAN 4007220	Menet	Megfelelő az alábbi géptípusokhoz	
SFS CC-GRIND-SOLID 100 M10	932209	M10	Sarokcsiszoló 100, M10-es felfogatás	1
SFS CC-GRIND-SOLID 100 3/8"	932216	3/8"	Sarokcsiszoló 100, 3/8"-os felfogatás	1
SFS CC-GRIND-SOLID 115/125 M14	887578	M14	Sarokcsiszoló 115 / 125, M14-es felfogatás	1
SFS CC-GRIND-SOLID 115/125 5/8"	887592	5/8"	Sarokcsiszoló 115 / 125, 5/8"-os felfogatás	1
SFS CC-GRIND-SOLID 150/180 M14	887585	M14	Sarokcsiszoló 150 / 180, M14-es felfogatás	1
SFS CC-GRIND-SOLID 150/180 5/8"	887608	5/8"	Sarokcsiszoló 150 / 180, 5/8"-os felfogatás	1



A megmunkálási feladatból ❶ és a megmunkálandó anyagból ❷ kiindulva a táblázat áttekintést ad a PFERD program különböző kivitelű szerszámairól és segít kiválasztani az optimális szerszámot.

❶ / Megmunkálási feladat	❷ Anyag	Acél	INOX	Öntési kéreg/öntvények	kő
		Kivitel	Kivitel	Kivitel	Kivitel
felületcsiszolás		A 16	A 16	C 16	C 16-80
hegesztési varratok elmunkálása		A 16	A 16	-	-
él-letörés		A 24	A 24	C 24	C 60/80
sorjázás		A 36/80	A 36/80	C 30	-

Univerzálisan alkalmazható, közepesen kemény, Q kötéseleménységű szerszám, nagy anyagleválasztási teljesítménnyel és jó élettartammal.

### Szemce: korund A

Vas, kén és klór-tartalmú adalékanyagok hozzáadása nélkül gyártott termék.

### Megmunkálható anyagok:

acél, rozsdamentes (INOX) acél

### Megmunkálási feladatok:

hegesztési varratok elmunkálása, élék megmunkálása

### Alkalmazási javaslatok:

- Valamennyi a kereskedelmi forgalomban kapható sarokcsiszolóra felfoghatók.
- A szerszámot a használatkor kismértékben dőntve a hegesztési varratok könnyen megmunkálhatók.

### Biztonságtechnikai ajánlás:

- A maximálisan engedélyezett kerületi sebesség 50 m/s. Ügyeljünk a sarokcsiszoló fordulatszámára!

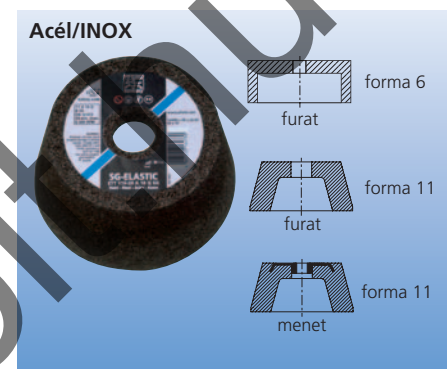

Megnevezés	EAN 4007220	Furat- $\phi$ H [mm]	Menet H	Külső- $\phi$ D [mm]	Legkisebb $\phi$ J [mm]	Szélesség T [mm]	Falvastagság W [mm]	Max. eng. ford. szám. [min <sup>-1</sup> ]	
50 ETT 80-8 A 36 Q SG/22,23	698419	22,23	-	80	80	27	8	11.900	5
50 ETT 80-8 A 80 Q SG/22,23	164785	22,23	-	80	80	27	8	11.900	5
50 ETT 110-20 A 16 Q SG/22,23	164730	22,23	-	110	90	55	20	8.600	2
50 ETT 110-20 A 24 Q SG/22,23	803103	22,23	-	110	90	55	20	8.600	2
50 ETT 110-20 A 36 Q SG/22,23	803127	22,23	-	110	90	55	20	8.600	2
50 ETT 125-25 A 16 Q SG/M14	164747	-	M14	125	95	51	25	7.600	2

Univerzálisan alkalmazható, közepesen kemény, Q kötéseleménységű szerszám, nagy anyagleválasztási teljesítménnyel és jó élettartammal.

### Szemce: szilíciumkarbid C

### Megmunkálható anyagok:

terméskövek, műkövek, öntvények, öntvénykéreg

### Megmunkálási feladatok:

száraz csiszolás, nedves csiszolás, felületcsiszolás, él-letörés, sorjátlanítás

### Alkalmazási javaslatok:

- Valamennyi sarokcsiszoló teljesítménykategóriához alkalmazható.

### Biztonságtechnikai ajánlás:

- A maximálisan engedélyezett kerületi sebesség 50 m/s. Ügyeljünk a sarokcsiszoló fordulatszámára!

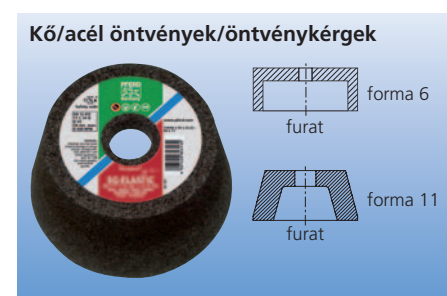

Megnevezés	EAN 4007220	Furat- $\phi$ H [mm]	Külső- $\phi$ D [mm]	Legkisebb $\phi$ J [mm]	Szélesség T [mm]	Falvastagság W [mm]	Max. eng. ford. szám. [min <sup>-1</sup> ]	
50 ETT 80-8 C 80 Q SG/22,23	164822	22,23	80	80	27	8	11.900	5
50 ETT 110-20 C 16 Q SG/22,23	164808	22,23	110	90	55	20	8.600	2
50 ETT 110-20 C 24 Q SG/22,23	803134	22,23	110	90	55	20	8.600	2
50 ETT 110-20 C 30 Q SG/22,23	164815	22,23	110	90	55	20	8.600	2
50 ETT 110-20 C 60 Q SG/22,23	803141	22,23	110	90	55	20	8.600	2

### Acél/INOX/acél öntvények

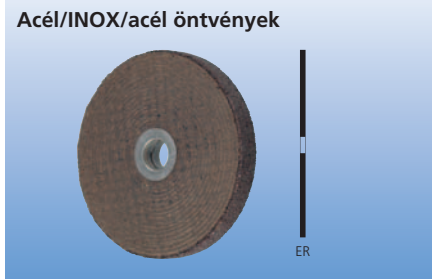

Univerzálisan alkalmazható, puha, M kötő-keményiségű szerszám, nagy anyagleválasztási teljesítménnyel és jó élettartammal.

#### Szemcse: korund A

Vas, kén és klór-tartalmú adalékanyagok hozzáadása nélkül gyártott termék.

#### Megmunkálható anyagok:

acél, rozsdamentes (INOX) acél, öntvények

#### Megmunkálási feladatok:

hegesztési varratok elmunkálása, sorjátlanítás, nehezen hozzáférhető helyek megmunkálása

#### Alkalmazási javaslatok:

- palástfelületen végzett csiszolásokhoz alkalmazzuk
- csiszológerek 76 mm  $\varnothing$ -ig védőburkolat nélkül alkalmazhatók

#### Biztonságtechnikai ajánlás:

- Egyenes csiszolóra felszerelt felfogókkal egészen a felfogóra engedélyezett maximális fordulatszám határig alkalmazhatók.

Megnevezés	EAN 4007220	EN jelölés	D x T x H [mm (coll)]	Max. eng. ford.szám. [min <sup>-1</sup> ] felfogó nélkül	Max. eng. ford.szám. [min <sup>-1</sup> ] PFERD- felfogóval	Megfelelő felfogó	
ER 30-4 A 24 M SG/6,0	165423	1 A 24 M BF 80	30 x 4,2 x 6,0 (1/4)	51.000	31.800	BO 6/6 3-10	20
ER 30-6 A 24 M SG/6,0	165430	1 A 24 M BF 80	30 x 6,2 x 6,0 (1/4)	51.000	31.800	BO 6/6 3-10	20
ER 40-4 A 24 M SG/6,0	165447	1 A 24 M BF 80	40 x 4,2 x 6,0 (1/4)	38.200	23.900	BO 6/6 3-10	20
ER 40-6 A 24 M SG/6,0	165454	1 A 24 M BF 80	40 x 6,2 x 6,0 (1/4)	38.200	23.900	BO 6/6 3-10	20
ER 50-6 A 24 M SG/6,0	165461	1 A 24 M BF 80	50 x 6,2 x 6,0 (1/4)	30.600	19.100	BO 6/6 3-10	20
ER 50-10 A 24 M SG/6,0	165485	1 A 24 M BF 80	50 x 10,5 x 6,0 (1/4)	30.600	19.100	BO 6/6 3-10	20
ER 50-10 A 24 M SG/10,0	165492	1 A 24 M BF 80	50 x 10,5 x 10,0 (25/64)	30.600	19.100	BO 8/10 6-20	20
ER 70-6 A 24 M SG/10,0	165508	1 A 24 M BF 80	70 x 6,2 x 10,0 (25/64)	21.800	13.600	BO 8/10 6-20, BO 8/10 4-8	20
ER 70-8 A 24 M SG/10,0	165805	1 A 24 M BF 80	70 x 8,7 x 10,0 (25/64)	21.800	13.600	BO 8/10 6-20, BO 8/10 4-8	20
ER 70-10 A 24 M SG/10,0	165515	1 A 24 M BF 80	70 x 10,5 x 10,0 (25/64)	21.800	13.600	BO 8/10 6-20	20
ER 70-15 A 24 M SG/10,0	165539	1 A 24 M BF 80	70 x 15,7 x 10,0 (25/64)	21.800	13.600	BO 8/10 6-20	20

## Szerszámfelfogók csiszológerekhez/korongokhoz

### Felfogók csiszológerekhez

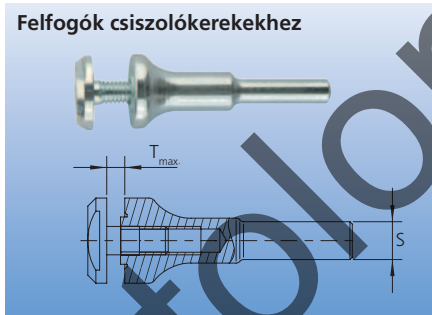

Tartozékok csiszológerek egyenescsiszolóba történő felfogásához. Stabill PFERD-kivitel az elérhető legnagyobb csaptörés elleni biztonsággal.

#### Biztonságtechnikai ajánlás:

- Szerszámfelfogó alkalmazása esetén ügyeljünk a felfogóval csomagolt útmutatóban megadott maximálisan engedélyezett fordulatszám betartására. Felfogóval szerelt csiszológerek esetén a meghajtási fordulatszám a felfogóra engedélyezett maximális fordulatszám lehet (lásd táblázat).

Szerszám- $\varnothing$ [mm]	Max. eng. ford.szám. [min <sup>-1</sup> ]
30	31.800
40	23.900
50	19.100
70	13.600

Megnevezés	EAN 4007220	Csap- $\varnothing$ S [mm]	Szerszámfurat- $\varnothing$ [mm]	Max. szerszám szélesség T <sub>max</sub> [mm]	
BO 6/6 3-10	297650	6	6	3-10	1
BO 8/10 6-20	297667	8	10	6-20	1
BO 8/10 4-8	103623	8	10	4-8	1

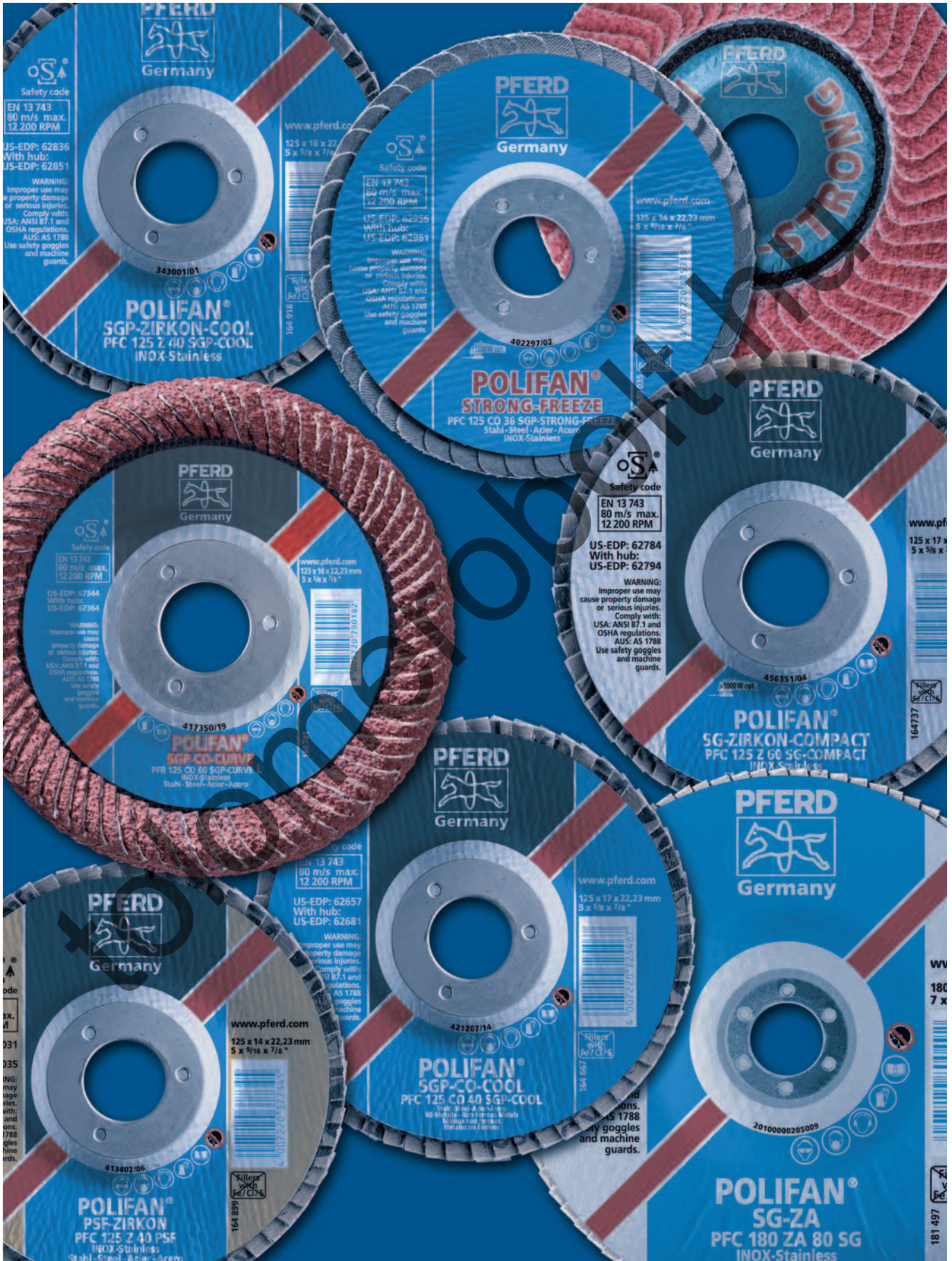

206

# POLIFAN-legyezőlapos csiszolókorongok

## Az optimális szerszám gyors kiválasztása



A POLIFAN legyezőlapos csiszolókorongok a tisztítókorongokkal szemben minden olyan alkalmazáskor előnyt jelentenek a felhasználónak, amikor a legnagyobb leválasztási teljesítmény mellett minőségi felületkialakítás az elvárás.

A **POLIFAN-STRONG** legyezőlapos csiszolókorong kiemelkedő agresszivitású és élettartamú szerszám, a **POLIFAN-CURVE** legyezőlapos csiszolókorong a sarokvarratok csiszolószerszáma, a PFERD legújabb fejlesztésű termékei.

Vevőspecifikus igények kielégítésére egyedi gyártású termékeinkkel állunk rendelkezésükre.

**PFERDERGONOMICS®** ajánlja a legyezőlapos csiszolókorongokat, mint innovatív eszközöket, kényelmes munkavégzéshez csökkent vibráció és zajterhelés mellett.



### Termékcsaládok

A sokrétű csiszolási feladatok elvégzéséhez a PFERD a POLIFAN legyezőlapos csiszolókorongokból a jól bevált színvezető rendszer segítségével három termékcsaládot kínál az ipar és a kézművesipar számára különböző teljesítőképességekkel:

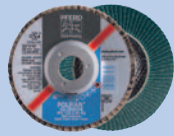
Univerzális PSF termékcsalád	Nagyteljesítményű SG termékcsalád	Speciális SGP termékcsalád
 <p>Univerzálisan alkalmazható az ipar, kézművesipar felhasználói területeken.</p>	 <p>A legszélesebb választékot kínáló termékcsalád, profi szerszám az ipar és a kézművesipar számára.</p>	 <p>Az iparban előforduló különleges csiszolástechnikai feladatok elvégzéséhez.</p>

### Az optimális szerszám gyors kiválasztása

A megmunkálási feladattól ❶ és a megmunkálandó anyagból ❷ kiindulva, a táblázatban megtalálhatók a PFERD-program különböző kivitelű csiszolókorongjai, amelyekből a feladathoz optimalizált szerszám kiválasztható. A megfelelő meghajtást lásd a vonatkozó katalógusoldalon.

❶ Megmunkálási feladat	❷ Anyag	Acél		Rozsdamentes (INOX) acél		Alumínium, nem-vas (NE) fémek		Műanyagok, egyéb anyagok																														
		Kivitel	Oldal	Kivitel	Oldal	Kivitel	Oldal	Kivitel	Oldal																													
Felületcsiszolás	PSF PSF A PSF ZIRKON SG SG A SG ZIRKON SG ZIRKON-COMPACT SGP SGP CO-STRONG	32 33 34 35 36 40	PSF PSF A PSF ZIRKON SG SG A SG ZA SG A-COOL SGP SGP ZIRKON-COOL SGP CO-COOL SGP CO-STRONG-FREEZE	32 33 34 36 37 38 39 41	SG SG A-COOL SGP SGP CO-COOL	37 39	PSF PSF A SG SG A SG A-COOL	32 34 37 39																														
									PSF PSF A PSF ZIRKON SG SG A SG ZIRKON SG ZIRKON-COMPACT SGP SGP ZIRKON-POWER SGP ZIRKON-STRONG SGP CO-STRONG	32 33 34 35 36 38 40 40	PSF PSF ZIRKON SG SG ZA SGP SGP ZIRKON-COOL SGP CO-COOL SGP CO-STRONG-FREEZE	33 36 38 39 41	SG SG A-COOL SGP SGP CO-COOL	37 39	-																							
																SG SG ZIRKON SG ZIRKON-COMPACT SGP SGP ZIRKON-POWER SGP ZIRKON-STRONG	35 36 38 40	SG SG ZIRKON SG ZIRKON-COMPACT SGP SGP ZIRKON-POWER	35 36 38	SGP SGP CO-COOL	39	PSF PSF A SG SG A	32 34															
																								SG SG ZIRKON-COMPACT SGP SGP ZIRKON-POWER SGP ZIRKON-STRONG	36 38 40	SG SG ZIRKON-COMPACT SGP SGP ZIRKON-POWER	36 38	SGP SGP CO-COOL	39	PSF PSF A SG SG A	32 34							
																																SGP SGP ZIRKON-CURVE SGP ZIRKON-CORNER SGP CO-CURVE	42 43 43	SGP SGP ZIRKON-CURVE SGP CO-CURVE SGP ZIRKON-CORNER	42 43 43	SGP SGP A CURVE-ALU	43	-

### PFERD megnevezés

PFC 125 Z 40 SG-COMPACT/22,23

1 2 3 4 5 6 7

#### 1 A szerszám megnevezése és formája

PFF = sík kivitel  
PFC = kónuszos kivitel  
PFR = rádiuszos kivitel



#### 2 Külső átmérő

külső- $\varnothing$  D [mm]-ben

#### 3 Szemcseminőség

A = korund  
CO = kerámia szemcse  
Z = cirkonkorund  
ZA = cirkonkorund/korund

#### 4 Szemcsefinomság

#### 5 PFERD-termékcsaládok

Univerzális termékcsalád PSF  
Nagyteljesítményű termékcsalád SG  
Speciális termékcsalád SGP

#### 6 Szerszám-variációk

COMPACT = él-letörésekhez és sorjázáshoz nagy agresszivitással és hosszú élettartammal  
COOL = hűvös csiszoláshoz  
CORNER = varratokhoz és sarkokhoz  
CURVE = sarokvarratok- és kontúrok csiszolásához  
FREEZE = nagyon hűvös csiszoláshoz  
POWER = élek megmunkálásához  
STRONG = maximális agresszivitás és élettartam

#### 7 Furatátmérő

furat- $\varnothing$  H [mm]-ben

PFERD megnevezés EN 13743 szerinti jelölés.

### A három termékcsalád színjelölése

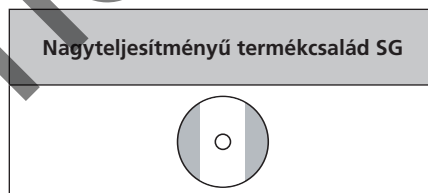

### A megmunkálendő anyagok színjelölése

Univerzális termékcsalád PSF		
anyag = szín	oldal	
acél/ rozsdamentes (INOX) acél = fekete/kék	32 33	

Nagyteljesítményű termékcsalád SG		
anyag = szín	oldal	
acél/ rozsdamentes (INOX) acél = fekete/kék	34 35 36	
rozsdamentes (INOX) acél = kék	36	
alumínium/ nem-vas (NE) fémek/ rozsdamentes (INOX) acél = ezüst/kék	37	

Speciális termékcsalád SGP		
anyag = szín	oldal	
acél = fekete	40	
acél/ rozsdamentes (INOX) acél = fekete/kék	38 42 43	
rozsdamentes (INOX) acél = kék	38 39 41	
alumínium/ nem-vas (NE) fémek = ezüst	43	

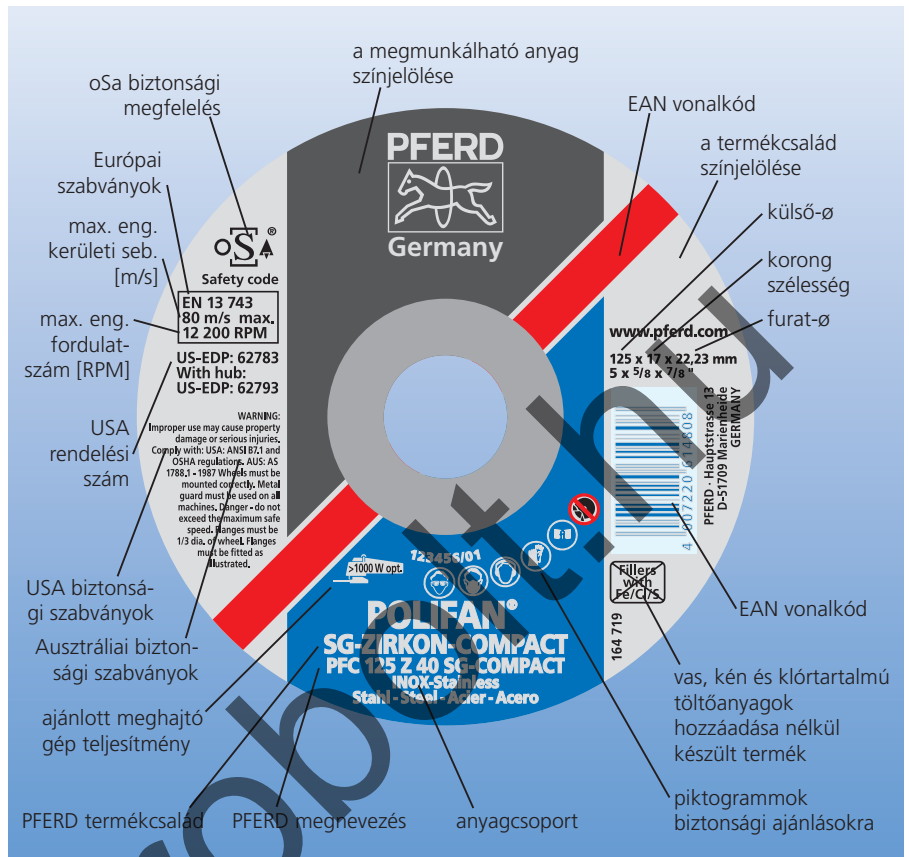

# POLIFAN-legyezőlapos csiszolókorongok

Univerzális PSF termékcsalád



Acél/INOX/műanyag  
kivitel: PSF A



Minden anyagon sokoldalúan használható, általános csiszolási feladatokra alkalmas szerszám, nagy leválasztási teljesítménnyel és jó élettartammal.

**Szemcse: korund A**

szemcsefinomság: 40, 60, 80, 120

**Megmunkálható anyagok:**

acél, rozsdamentes (INOX) acél, műanyagok

**Megmunkálási feladatok:**

felületcsiszolás, hegesztési varratok elmunkálása

**Alkalmazási javaslatok:**

- Már kis felületi nyomással is kiváló csiszolási teljesítmény érhető el.
- Valamennyi sarokcsiszoló teljesítménykategóriához alkalmazható.

PFERDERGONOMICS®:



Megnevezés	EAN 4007220	Szemcse- finomság	D x T x H [mm (coll)]	Max. eng. ford. szám. [min <sup>-1</sup> ]	
<b>Sík kivitel PFF</b>					
PFF 115 A 40 PSF/22,23	512388	40	115 x 16,0 x 22,23 (7/8)	13.300	10
PFF 115 A 60 PSF/22,23	512395	60	115 x 15,0 x 22,23 (7/8)	13.300	10
PFF 115 A 80 PSF/22,23	512401	80	115 x 15,0 x 22,23 (7/8)	13.300	10
PFF 115 A 120 PSF/22,23	512418	120	115 x 13,0 x 22,23 (7/8)	13.300	10
PFF 125 A 40 PSF/22,23	512425	40	125 x 16,0 x 22,23 (7/8)	12.200	10
PFF 125 A 60 PSF/22,23	512432	60	125 x 15,0 x 22,23 (7/8)	12.200	10
PFF 125 A 80 PSF/22,23	512449	80	125 x 15,0 x 22,23 (7/8)	12.200	10
PFF 125 A 120 PSF/22,23	512456	120	125 x 13,0 x 22,23 (7/8)	12.200	10
PFF 180 A 40 PSF/22,23	512463	40	180 x 16,0 x 22,23 (7/8)	8.500	10
<b>Kónuszos kivitel PFC</b>					
PFC 115 A 40 PSF/22,23	444559	40	115 x 15,0 x 22,23 (7/8)	13.300	10
PFC 115 A 60 PSF/22,23	444566	60	115 x 14,0 x 22,23 (7/8)	13.300	10
PFC 115 A 80 PSF/22,23	444573	80	115 x 14,0 x 22,23 (7/8)	13.300	10
PFC 115 A 120 PSF/22,23	444580	120	115 x 12,0 x 22,23 (7/8)	13.300	10
PFC 125 A 40 PSF/22,23	444603	40	125 x 15,0 x 22,23 (7/8)	12.200	10
PFC 125 A 60 PSF/22,23	444610	60	125 x 14,0 x 22,23 (7/8)	12.200	10
PFC 125 A 80 PSF/22,23	444627	80	125 x 14,0 x 22,23 (7/8)	12.200	10
PFC 125 A 120 PSF/22,23	444634	120	125 x 12,0 x 22,23 (7/8)	12.200	10
PFC 180 A 40 PSF/22,23	444689	40	180 x 15,0 x 22,23 (7/8)	8.500	10
PFC 180 A 60 PSF/22,23	444696	60	180 x 14,0 x 22,23 (7/8)	8.500	10





Meghatározó teljesítményű szerszám, igényes csiszolási munkákhoz, nagy leválasztási teljesítménnyel és jó élettartammal.

**Szemcse: cirkonkorund Z**  
szemcsefinomság: 40, 60, 80, 120

**Megmunkálható anyagok:**  
acél, rozsdamentes (INOX) acél

**Megmunkálási feladatok:**  
felületcsiszolás, hegesztési varratok elmunkálása

### Alkalmazási javaslatok:

■ Az optimális anyagválasztás nagy teljesítményű gépekkel, nagy felületi nyomás alkalmazásával érhető el.

### PFERDERGONOMICS®:



**Acél/INOX  
kivitel: PSF ZIRKON**



Megnevezés	EAN 4007220	Szemcse- finomság	D x T x H [mm (coll)]	Max. eng. ford. szám. [min <sup>-1</sup> ]	
<b>Sík kivitel PFF</b>					
PFF 115 Z 40 PSF/22,23	512487	40	115 x 15,0 x 22,23 (7/8)	13.300	10
PFF 115 Z 60 PSF/22,23	512494	60	115 x 14,0 x 22,23 (7/8)	13.300	10
PFF 115 Z 80 PSF/22,23	512500	80	115 x 14,0 x 22,23 (7/8)	13.300	10
PFF 125 Z 40 PSF/22,23	512517	40	125 x 15,0 x 22,23 (7/8)	12.200	10
PFF 125 Z 60 PSF/22,23	512524	60	125 x 14,0 x 22,23 (7/8)	12.200	10
PFF 125 Z 80 PSF/22,23	512531	80	125 x 14,0 x 22,23 (7/8)	12.200	10
PFF 180 Z 40 PSF/22,23	512548	40	180 x 15,0 x 22,23 (7/8)	8.500	10
PFF 180 Z 60 PSF/22,23	512555	60	180 x 15,0 x 22,23 (7/8)	8.500	10
<b>Kónuszos kivitel PFC</b>					
PFC 100 Z 40 PSF/16,0	953273	40	100 x 14,0 x 16 (5/8)	15.300	10
PFC 100 Z 60 PSF/16,0	953280	60	100 x 14,0 x 16 (5/8)	15.300	10
PFC 100 Z 80 PSF/16,0	953297	80	100 x 14,0 x 16 (5/8)	15.300	10
PFC 100 Z 120 PSF/16,0	953303	120	100 x 14,0 x 16 (5/8)	15.300	10
PFC 115 Z 40 PSF/22,23	377352	40	115 x 14,0 x 22,23 (7/8)	13.300	10
PFC 115 Z 60 PSF/22,23	444597	60	115 x 14,0 x 22,23 (7/8)	13.300	10
PFC 115 Z 80 PSF/22,23	377369	80	115 x 14,0 x 22,23 (7/8)	13.300	10
PFC 115 Z 120 PSF/22,23	934203	120	115 x 14,0 x 22,23 (7/8)	13.300	10
PFC 125 Z 40 PSF/22,23	377345	40	125 x 14,0 x 22,23 (7/8)	12.200	10
PFC 125 Z 60 PSF/22,23	444078	60	125 x 14,0 x 22,23 (7/8)	12.200	10
PFC 125 Z 80 PSF/22,23	377338	80	125 x 14,0 x 22,23 (7/8)	12.200	10
PFC 125 Z 120 PSF/22,23	934210	120	125 x 14,0 x 22,23 (7/8)	12.200	10
PFC 150 Z 40 PSF/22,23	805923	40	150 x 14,0 x 22,23 (7/8)	10.200	10
PFC 150 Z 60 PSF/22,23	805930	60	150 x 14,0 x 22,23 (7/8)	10.200	10
PFC 180 Z 40 PSF/22,23	377321	40	180 x 14,0 x 22,23 (7/8)	8.500	10
PFC 180 Z 60 PSF/22,23	444085	60	180 x 14,0 x 22,23 (7/8)	8.500	10
PFC 180 Z 80 PSF/22,23	934227	80	180 x 14,0 x 22,23 (7/8)	8.500	10
PFC 180 Z 120 PSF/22,23	934234	120	180 x 14,0 x 22,23 (7/8)	8.500	10

# POLIFAN-legyezőlapos csiszolókorongok

Nagyteljesítményű SG termékcsalád



Acél/INOX/műanyag  
kivitel: SG A



Sokoldalúan alkalmazható professzionális szer-  
szám univerzális csiszolási feladatokhoz, nagy  
leválasztási teljesítménnyel és jó élettartammal.

**Szemcse: korund A**  
szemcsefinomság: 24, 40, 60, 80, 120

**Megmunkálható anyagok:**  
acél, rozsdamentes (INOX) acél, műanyagok

**Megmunkálási feladatok:**  
felületcsiszolás, hegesztési varratok elmunká-  
lása

## Alkalmazási javaslatok:

- Kis felületi nyomással is kiváló csiszolási  
eredmények érhetők el.
- Valamennyi sarokcsiszoló teljesítménykate-  
góriához alkalmazható.

## PFERDERGONOMICS®:



Megnevezés	EAN 4007220	Szemcse- finomság	D x T x H [mm (coll)]	Max. eng. ford. szám. [min <sup>-1</sup> ]	
<b>Sík kivitel PFF</b>					
PFF 100 A 40 SG/16,0	262719	40	100 x 15,0 x 16 (5/8)	15.300	10
PFF 100 A 60 SG/16,0	262733	60	100 x 15,0 x 16 (5/8)	15.300	10
PFF 100 A 80 SG/16,0	262740	80	100 x 14,0 x 16 (5/8)	15.300	10
PFF 100 A 120 SG/16,0	262757	120	100 x 13,0 x 16 (5/8)	15.300	10
PFF 115 A 40 SG/22,23	167496	40	115 x 19,0 x 22,23 (7/8)	13.300	10
PFF 115 A 60 SG/22,23	167526	60	115 x 17,0 x 22,23 (7/8)	13.300	10
PFF 115 A 80 SG/22,23	167557	80	115 x 17,0 x 22,23 (7/8)	13.300	10
PFF 115 A 120 SG/22,23	167588	120	115 x 15,0 x 22,23 (7/8)	13.300	10
PFF 125 A 40 SG/22,23	167502	40	125 x 19,0 x 22,23 (7/8)	12.200	10
PFF 125 A 60 SG/22,23	167533	60	125 x 17,0 x 22,23 (7/8)	12.200	10
PFF 125 A 80 SG/22,23	167564	80	125 x 17,0 x 22,23 (7/8)	12.200	10
PFF 125 A 120 SG/22,23	167595	120	125 x 15,0 x 22,23 (7/8)	12.200	10
PFF 180 A 40 SG/22,23	167519	40	180 x 19,0 x 22,23 (7/8)	8.500	10
PFF 180 A 60 SG/22,23	167540	60	180 x 17,0 x 22,23 (7/8)	8.500	10
PFF 180 A 80 SG/22,23	167571	80	180 x 17,0 x 22,23 (7/8)	8.500	10
PFF 180 A 120 SG/22,23	167601	120	180 x 15,0 x 22,23 (7/8)	8.500	10
<b>Kónuszos kivitel PFC</b>					
PFC 115 A 24 SG/22,23	614969	24	115 x 17,0 x 22,23 (7/8)	13.300	10
PFC 115 A 40 SG/22,23	167809	40	115 x 17,0 x 22,23 (7/8)	13.300	10
PFC 115 A 60 SG/22,23	167830	60	115 x 17,0 x 22,23 (7/8)	13.300	10
PFC 115 A 80 SG/22,23	167861	80	115 x 17,0 x 22,23 (7/8)	13.300	10
PFC 115 A 120 SG/22,23	167892	120	115 x 15,0 x 22,23 (7/8)	13.300	10
PFC 125 A 24 SG/22,23	614976	24	125 x 17,0 x 22,23 (7/8)	12.200	10
PFC 125 A 40 SG/22,23	167816	40	125 x 17,0 x 22,23 (7/8)	12.200	10
PFC 125 A 60 SG/22,23	167847	60	125 x 17,0 x 22,23 (7/8)	12.200	10
PFC 125 A 80 SG/22,23	167878	80	125 x 17,0 x 22,23 (7/8)	12.200	10
PFC 125 A 120 SG/22,23	167908	120	125 x 15,0 x 22,23 (7/8)	12.200	10
PFC 180 A 24 SG/22,23	167793	24	180 x 19,0 x 22,23 (7/8)	8.500	10
PFC 180 A 40 SG/22,23	167823	40	180 x 17,0 x 22,23 (7/8)	8.500	10
PFC 180 A 60 SG/22,23	167854	60	180 x 17,0 x 22,23 (7/8)	8.500	10
PFC 180 A 80 SG/22,23	167885	80	180 x 17,0 x 22,23 (7/8)	8.500	10
PFC 180 A 120 SG/22,23	167915	120	180 x 15,0 x 22,23 (7/8)	8.500	10

Csúcsminőségű, agresszív leválasztási teljesítményt és nagyon jó élettartamot kínáló szerszám.

Igényes megmunkálási feladatok leggazdaságosabb megvalósításához.

**Szemcse: cirkonkorund Z**  
 szemcsefinomság: 40, 60, 80, 120

**Megmunkálható anyagok:**  
 acél, rozsdamentes (INOX) acél

**Megmunkálási feladatok:**

hegesztési varratok elmunkálása, élek megmunkálása, acél anyagok felület megmunkálása

**Alkalmazási javaslatok:**

■ A nagyteljesítményű cirkonkorund szemcse a legkiválóbb teljesítményt nyújtja teljesítményerős gépeken, nagy felületi nyomással végzett munkáknál.

**PFERDERGONOMICS®:**



**Acél/INOX**  
 kivitel: **SG ZIRKON**

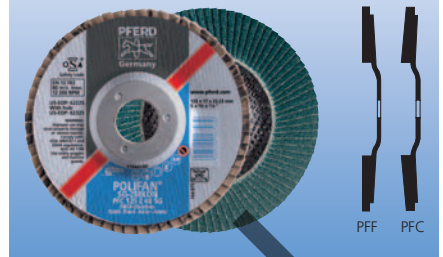

Megnevezés	EAN 4007220	Szemcse- finomság	D x T x H [mm (coll)]	Max. eng. ford. szám. [min <sup>-1</sup> ]	
<b>Sík kivitel PFF</b>					
PFF 115 Z 40 SG/22,23	167618	40	115 x 18,0 x 22,23 (7/8)	13.300	10
PFF 115 Z 60 SG/22,23	167649	60	115 x 18,0 x 22,23 (7/8)	13.300	10
PFF 125 Z 40 SG/22,23	167625	40	125 x 18,0 x 22,23 (7/8)	12.200	10
PFF 125 Z 60 SG/22,23	167656	60	125 x 18,0 x 22,23 (7/8)	12.200	10
PFF 180 Z 40 SG/22,23	167632	40	180 x 20,0 x 22,23 (7/8)	8.500	10
PFF 180 Z 60 SG/22,23	167663	60	180 x 18,0 x 22,23 (7/8)	8.500	10
<b>Kónuszos kivitel PFC</b>					
PFC 115 Z 40 SG/22,23	167922	40	115 x 17,0 x 22,23 (7/8)	13.300	10
PFC 115 Z 60 SG/22,23	167953	60	115 x 17,0 x 22,23 (7/8)	13.300	10
PFC 115 Z 80 SG/22,23	934241	80	115 x 17,0 x 22,23 (7/8)	13.300	10
PFC 115 Z 120 SG/22,23	934258	120	115 x 17,0 x 22,23 (7/8)	13.300	10
PFC 125 Z 40 SG/22,23	167939	40	125 x 17,0 x 22,23 (7/8)	12.200	10
PFC 125 Z 60 SG/22,23	167960	60	125 x 17,0 x 22,23 (7/8)	12.200	10
PFC 125 Z 80 SG/22,23	934265	80	125 x 17,0 x 22,23 (7/8)	12.200	10
PFC 125 Z 120 SG/22,23	934272	120	125 x 17,0 x 22,23 (7/8)	12.200	10
PFC 180 Z 40 SG/22,23	167946	40	180 x 20,0 x 22,23 (7/8)	8.500	10
PFC 180 Z 60 SG/22,23	167977	60	180 x 17,0 x 22,23 (7/8)	8.500	10
PFC 180 Z 80 SG/22,23	934289	80	180 x 17,0 x 22,23 (7/8)	8.500	10
PFC 180 Z 120 SG/22,23	934296	120	180 x 17,0 x 22,23 (7/8)	8.500	10



# POLIFAN-legyezőlapos csiszolókorongok

Nagyteljesítményű SG termékcsalád



**Acél/INOX  
kivitel: SG ZIRKON-COMPACT**



Csúcsmínőségű, nagyon nagy leválasztási teljesítményű és egyedülálló élettartamú szerszám. Igényes megmunkálási feladatok leggazdaságosabb megvalósításához.

**Szemcse: cirkonkorund Z**  
szemcsefinomság: 40, 60

**Megmunkálható anyagok:**  
acél, rozsdamentes (INOX) acél

**Megmunkálási feladatok:**  
hegesztési varrat elmunkálása, él-letörés, sorjátlanítás, felületcsiszolás acélon

## Alkalmazási javaslatok:

- A nagyteljesítményű cirkonkorund szemcse a legkiválóbb teljesítményt nyújtja teljesítményerős gépeken.

PFERDERGONOMICS®:

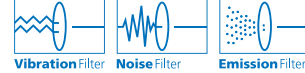

Megnevezés

EAN  
4007220

Szemcse-  
finomság

D x T x H  
[mm (coll)]

Max. eng.  
ford. szám.  
[min<sup>-1</sup>]



### Kónuszos kivitel PFC

PFC 115 Z 40 SG-COMPACT/22,23	614785	40	115 x 17,0 x 22,23 (7/8)	13.300	10
PFC 115 Z 60 SG-COMPACT/22,23	614846	60	115 x 17,0 x 22,23 (7/8)	13.300	10
PFC 125 Z 40 SG-COMPACT/22,23	614808	40	125 x 17,0 x 22,23 (7/8)	12.200	10
PFC 125 Z 60 SG-COMPACT/22,23	614860	60	125 x 17,0 x 22,23 (7/8)	12.200	10
PFC 150 Z 40 SG-COMPACT/22,23	953310	40	150 x 19,0 x 22,23 (7/8)	10.200	10
PFC 150 Z 60 SG-COMPACT/22,23	953327	60	150 x 17,0 x 22,23 (7/8)	10.200	10
PFC 180 Z 40 SG-COMPACT/22,23	614822	40	180 x 19,0 x 22,23 (7/8)	8.500	10
PFC 180 Z 60 SG-COMPACT/22,23	614891	60	180 x 18,0 x 22,23 (7/8)	8.500	10

**INOX  
kivitel: SG ZA**



Profi szerszám igényes csiszolási munkákhoz, nagy leválasztási teljesítménnyel és jó élettartammal.

**Szemcse: cirkonkorund/korund ZA**  
szemcsefinomság: 40, 60, 80

**Megmunkálható anyagok:**  
rozsdamentes (INOX) acél

**Megmunkálási feladatok:**  
felületcsiszolás, hegesztési varratok elmunkálása

## Alkalmazási javaslatok:

- A nagyteljesítményű cirkonkorund szemcse különösen rozsdamentes (INOX) anyagokon történő munkavégzéseknél jól tartja csiszolási képességét és nem tömődik el.
- Valamennyi sarokcsiszoló teljesítménykategóriához alkalmazható.

PFERDERGONOMICS®:



Megnevezés

EAN  
4007220

Szemcse-  
finomság

D x T x H  
[mm (coll)]

Max. eng.  
ford. szám.  
[min<sup>-1</sup>]



### Sík kivitel PFF

PFF 115 ZA 40 SG/22,23	800300	40	115 x 18,0 x 22,23 (7/8)	13.300	10
PFF 115 ZA 60 SG/22,23	800317	60	115 x 17,0 x 22,23 (7/8)	13.300	10
PFF 115 ZA 80 SG/22,23	800324	80	115 x 16,0 x 22,23 (7/8)	13.300	10
PFF 125 ZA 40 SG/22,23	800331	40	125 x 18,0 x 22,23 (7/8)	12.200	10
PFF 125 ZA 60 SG/22,23	800348	60	125 x 17,0 x 22,23 (7/8)	12.200	10
PFF 125 ZA 80 SG/22,23	800355	80	125 x 17,0 x 22,23 (7/8)	12.200	10

### Kónuszos kivitel PFC

PFC 115 ZA 40 SG/22,23	800409	40	115 x 17,0 x 22,23 (7/8)	13.300	10
PFC 115 ZA 60 SG/22,23	800416	60	115 x 17,0 x 22,23 (7/8)	13.300	10
PFC 115 ZA 80 SG/22,23	800423	80	115 x 16,0 x 22,23 (7/8)	13.300	10
PFC 125 ZA 40 SG/22,23	800430	40	125 x 17,0 x 22,23 (7/8)	12.200	10
PFC 125 ZA 60 SG/22,23	800447	60	125 x 17,0 x 22,23 (7/8)	12.200	10
PFC 125 ZA 80 SG/22,23	800454	80	125 x 16,0 x 22,23 (7/8)	12.200	10
PFC 180 ZA 40 SG/22,23	800478	40	180 x 17,0 x 22,23 (7/8)	8.500	10
PFC 180 ZA 60 SG/22,23	800485	60	180 x 17,0 x 22,23 (7/8)	8.500	10

Profi szerszám kiváló felületminőség igényű csiszolási munkákhoz, alacsony hőterhelés mellett. Különösen hűvös csiszolás rossz hővezetőképességű anyagokon.

**Szemcse: korund A hőelvezető töltőanyaggal**  
szemcsefinomság: 40, 60, 80, 120

**Megmunkálható anyagok:**  
rozsdamentes (INOX) acél, alumínium (40-es és 60-as szemcsézet), nem vas (NE) fémek

**Megmunkálási feladatok:**  
hegesztési varratok elmunkálása, hűvös felületcsiszolás

### Alkalmazási javaslatok:

- Szabályozható fordulatszámú sarokcsiszolókon kis felületi nyomással, alacsony fordulatszámú hűvös csiszolás érhető el.
- Kiválóan alkalmazható vékonyfalú lemezek és profilok megmunkálásánál.

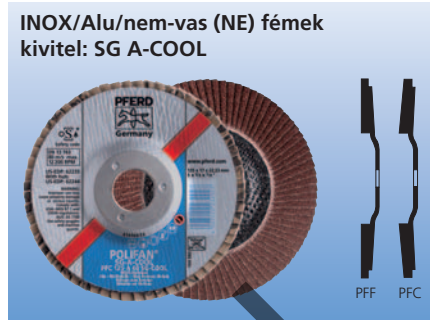

**INOX/Alu/nem-vas (NE) fémek kivitel: SG A-COOL**

Megnevezés	EAN 4007220	Szemcse- finomság	D x T x H [mm (coll)]	Max. eng. ford. szám. [min <sup>-1</sup> ]	
<b>Sík kivitel PFF</b>					
PFF 100 A 40 SG-COOL/16,0	262764	40	100 x 15,0 x 16 (5/8)	15.300	10
PFF 100 A 60 SG-COOL/16,0	262771	60	100 x 14,0 x 16 (5/8)	15.300	10
PFF 100 A 80 SG-COOL/16,0	262788	80	100 x 14,0 x 16 (5/8)	15.300	10
PFF 100 A 120 SG-COOL/16,0	934678	120	100 x 14,0 x 16 (5/8)	15.300	10
PFF 115 A 40 SG-COOL/22,23	222737	40	115 x 18,0 x 22,23 (7/8)	13.300	10
PFF 115 A 60 SG-COOL/22,23	222744	60	115 x 17,0 x 22,23 (7/8)	13.300	10
PFF 115 A 80 SG-COOL/22,23	222751	80	115 x 17,0 x 22,23 (7/8)	13.300	10
PFF 115 A 120 SG-COOL/22,23	934685	120	115 x 17,0 x 22,23 (7/8)	13.300	10
PFF 125 A 40 SG-COOL/22,23	232910	40	125 x 18,0 x 22,23 (7/8)	12.200	10
PFF 125 A 60 SG-COOL/22,23	232934	60	125 x 17,0 x 22,23 (7/8)	12.200	10
PFF 125 A 80 SG-COOL/22,23	232958	80	125 x 17,0 x 22,23 (7/8)	12.200	10
PFF 125 A 120 SG-COOL/22,23	934692	120	125 x 17,0 x 22,23 (7/8)	12.200	10
PFF 180 A 40 SG-COOL/22,23	222768	40	180 x 18,0 x 22,23 (7/8)	8.500	10
PFF 180 A 60 SG-COOL/22,23	232989	60	180 x 17,0 x 22,23 (7/8)	8.500	10
PFF 180 A 80 SG-COOL/22,23	233009	80	180 x 17,0 x 22,23 (7/8)	8.500	10
PFF 180 A 120 SG-COOL/22,23	934708	120	180 x 17,0 x 22,23 (7/8)	8.500	10
<b>Kónuszos kivitel PFC</b>					
PFC 115 A 40 SG-COOL/22,23	232880	40	115 x 17,0 x 22,23 (7/8)	13.300	10
PFC 115 A 60 SG-COOL/22,23	232897	60	115 x 16,0 x 22,23 (7/8)	13.300	10
PFC 115 A 80 SG-COOL/22,23	232903	80	115 x 16,0 x 22,23 (7/8)	13.300	10
PFC 115 A 120 SG-COOL/22,23	934647	120	115 x 16,0 x 22,23 (7/8)	13.300	10
PFC 125 A 40 SG-COOL/22,23	232927	40	125 x 17,0 x 22,23 (7/8)	12.200	10
PFC 125 A 60 SG-COOL/22,23	232941	60	125 x 16,0 x 22,23 (7/8)	12.200	10
PFC 125 A 80 SG-COOL/22,23	232965	80	125 x 16,0 x 22,23 (7/8)	12.200	10
PFC 125 A 120 SG-COOL/22,23	934654	120	125 x 16,0 x 22,23 (7/8)	12.200	10
PFC 180 A 40 SG-COOL/22,23	232972	40	180 x 17,0 x 22,23 (7/8)	8.500	10
PFC 180 A 60 SG-COOL/22,23	232996	60	180 x 16,0 x 22,23 (7/8)	8.500	10
PFC 180 A 80 SG-COOL/22,23	233016	80	180 x 16,0 x 22,23 (7/8)	8.500	10
PFC 180 A 120 SG-COOL/22,23	934661	120	180 x 16,0 x 22,23 (7/8)	8.500	10

# POLIFAN-legyezőlapos csiszolókorongok

## Speciális SGP termékcsalád



### Acél/INOX kivitel: SGP ZIRKON-POWER



PFC

Nagy terhelhetőségű agresszív szerszám a legrövidebb idő alatt a minden igényt kielégítő leválasztási teljesítménnyel.

**Szemcse: cirkonkorund Z**  
szemcsefinomság : 40, 60

**Megmunkálható anyagok:**  
acél, rozsdamentes (INOX) acél

**Megmunkálási feladatok:**  
hegesztési varratok elmunkálása, élek letörése, sorjátlanítás

### Alkalmazási javaslatok:

- A nagyteljesítményű cirkonkorund szemcsével a legjobb teljesítmény fordulatszámstabil levegős és teljesítményerős emeltfrekvenciás sarkocsiszolókon érhető el.

### PFERDERGONOMICS®:



Vibration Filter Noise Filter Emission Filter

### Megnevezés

EAN  
4007220

Szemcse-  
finomság

D x T x H  
[mm (coll)]

Max. eng.  
ford. szám.  
[min<sup>-1</sup>]



### Kónuszos kivitel PFC

PFC 115 Z 40 SGP-POWER/22,23	618578	40	115 x 17,0 x 22,23 (7/8)	13.300	10
PFC 115 Z 60 SGP-POWER/22,23	758717	60	115 x 17,0 x 22,23 (7/8)	13.300	10
PFC 125 Z 40 SGP-POWER/22,23	614631	40	125 x 17,0 x 22,23 (7/8)	12.200	10
PFC 125 Z 60 SGP-POWER/22,23	758724	60	125 x 17,0 x 22,23 (7/8)	12.200	10
PFC 180 Z 40 SGP-POWER/22,23	618585	40	180 x 19,0 x 22,23 (7/8)	8.500	10

### INOX kivitel: SGP ZIRKON-COOL



PFF PFC

Speciális szerszám igényes csiszolási feladatokhoz, csekély hőképződéssel.

Rendkívül hűvös csiszolás, agresszív leválasztási teljesítmény, költségkímélő, gazdaságos alkalmazás.

**Szemcse: cirkonkorund Z szabadalmaztatott COOL FLAP-lamellákkal**  
szemcsefinomság: 40, 60, 80

**Megmunkálható anyagok:**  
rozsdamentes (INOX) acél és rossz hővezető-képességű anyagok

### Megmunkálási feladatok:

felületcsiszolás, hegesztési varratok elmunkálása

### Alkalmazási javaslatok:

- A csiszoló és COOL FLAP lamellák kombinációja optimális csiszolási eredményeket garantál, a felületek elszíneződése nélkül.
- A legjobb csiszolási teljesítmények teljesítményerős sarkocsiszolókkal történő alkalmazáskor érhetők el.

### PFERDERGONOMICS®:



Vibration Filter Noise Filter Emission Filter

### Megnevezés

EAN  
4007220

Szemcse-  
finomság

D x T x H  
[mm (coll)]

Max. eng.  
ford. szám.  
[min<sup>-1</sup>]



### Sík kivitel PFF

PFF 115 Z 40 SGP-COOL/22,23	611838	40	115 x 18,0 x 22,23 (7/8)	13.300	10
PFF 115 Z 60 SGP-COOL/22,23	611845	60	115 x 18,0 x 22,23 (7/8)	13.300	10
PFF 115 Z 80 SGP-COOL/22,23	611852	80	115 x 18,0 x 22,23 (7/8)	13.300	10
PFF 125 Z 40 SGP-COOL/22,23	611869	40	125 x 18,0 x 22,23 (7/8)	12.200	10
PFF 125 Z 60 SGP-COOL/22,23	611876	60	125 x 18,0 x 22,23 (7/8)	12.200	10
PFF 125 Z 80 SGP-COOL/22,23	611883	80	125 x 18,0 x 22,23 (7/8)	12.200	10

### Kónuszos kivitel PFC

PFC 115 Z 40 SGP-COOL/22,23	611777	40	115 x 16,0 x 22,23 (7/8)	13.300	10
PFC 115 Z 60 SGP-COOL/22,23	611784	60	115 x 16,0 x 22,23 (7/8)	13.300	10
PFC 115 Z 80 SGP-COOL/22,23	611791	80	115 x 16,0 x 22,23 (7/8)	13.300	10
PFC 125 Z 40 SGP-COOL/22,23	611807	40	125 x 16,0 x 22,23 (7/8)	12.200	10
PFC 125 Z 60 SGP-COOL/22,23	611814	60	125 x 16,0 x 22,23 (7/8)	12.200	10
PFC 125 Z 80 SGP-COOL/22,23	611821	80	125 x 16,0 x 22,23 (7/8)	12.200	10

Speciális szerszám, különösen hűvös csiszolással, nagyon agresszív leválasztási teljesítménnyel rendkívül gazdaságos munkavégzés. Igényes csiszolási munkákhoz nagyon nehezen forgácsolható anyagokon.

**Szemcse: CO kerámiaszemcse, bevonattal**  
 szemcsefinomság: 40, 60

**Megmunkálható anyagok:**

magasan ötvözött és rozsdamentes anyagok, nikkelbázisú ötvözetek, titánötvözetek, acél

**Megmunkálási feladatok:**

öntvénykéreg eltávolítása, élek megmunkálása, felületcsiszolás, sorjátlanítás

**Alkalmazási javaslatok:**

- Már kis felületi nyomásnál „önéleződő” kerámiaszemcse optimális csiszolási eredményt garantál felületi elszíneződések nélkül.
- Felületi revék eltávolításához.
- A legjobb csiszolási eredmények teljesítményerős sarokcsiszolókon történő használatkor érhetők el.

**PFERDERGONOMICS®:**

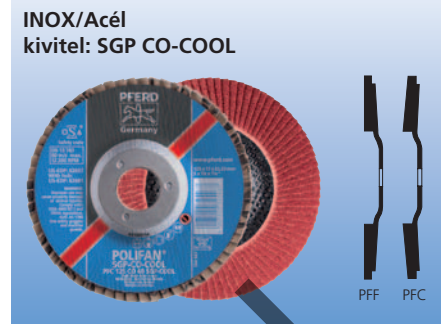

Megnevezés	EAN 4007220	Szemcse- finomság	D x T x H [mm (coll)]	Max. eng. ford. szám. [min <sup>-1</sup> ]	
<b>Sík kivitel PFF</b>					
PFF 115 CO 40 SGP-COOL/22,23	725436	40	115 x 18,0 x 22,23 (7/8)	13.300	10
PFF 115 CO 60 SGP-COOL/22,23	793145	60	115 x 17,0 x 22,23 (7/8)	13.300	10
PFF 125 CO 40 SGP-COOL/22,23	725450	40	125 x 18,0 x 22,23 (7/8)	12.200	10
PFF 125 CO 60 SGP-COOL/22,23	793152	60	125 x 17,0 x 22,23 (7/8)	12.200	10
PFF 180 CO 40 SGP-COOL/22,23	725474	40	180 x 20,0 x 22,23 (7/8)	8.500	10
<b>Kónuszos kivitel PFC</b>					
PFC 115 CO 40 SGP-COOL/22,23	725443	40	115 x 17,0 x 22,23 (7/8)	13.300	10
PFC 115 CO 60 SGP-COOL/22,23	793169	60	115 x 16,0 x 22,23 (7/8)	13.300	10
PFC 125 CO 40 SGP-COOL/22,23	725467	40	125 x 17,0 x 22,23 (7/8)	12.200	10
PFC 125 CO 60 SGP-COOL/22,23	793176	60	125 x 16,0 x 22,23 (7/8)	12.200	10
PFC 180 CO 40 SGP-COOL/22,23	725481	40	180 x 20,0 x 22,23 (7/8)	8.500	10

Speciális szerszám az eltömődött szerszámok tisztításához.  
 PFERD-kivitel, nagy hatásfokú tisztítószerszám, minden hordozóra épített csiszolóanyaghoz alkalmazható.

**Alkalmazási javaslatok:**

- Fibertárcsák, POLIFAN-legyezőlapos csiszolókorongok, lamellás csiszolók, végtelenített szalagok tisztításánál a tisztítóhasábot a forgó szerszámhoz kell tartani.
- Védőszemüveg használata kötelező!

## Tisztítóhasáb ABRACLEAN

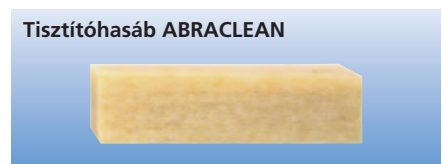

Megnevezés	EAN 4007220	Méreték [mm]	
RG 300 50	165225	300 x 50 x 50,0	2

# POLIFAN-legyezőlapos csiszolókorongok

Speciális SGP termékcsalád



## POLIFAN-STRONG

A POLIFAN-STRONG szabadalmaztatott kialakítása teljesen új dimenziókat nyit meg az acélokon végzett csiszolási munkáknál.

### Előnyök:

- gyors csiszolás az állandóan agresszív szemcsének köszönhetően
- a nagyobb hatékonyság miatt nagyobb teljesítmény egységnyi idő alatt, kevesebb korongfelhasználás, csökken a szerszámcsere idő
- nagyobb leválasztási mennyiség
- nagyon magas élettartam

### Alkalmazási ajánlások:

- a 36/40-es szemcsefinomságok optimálisan alkalmazhatók durva megmunkálási feladatokhoz, pl. hegesztési varratok elmunkálásához acél munkadarabokon
- az 50-es szemcsefinomság optimálisan alkalmazható élek megmunkálásához, pl. élek letöréséhez, finom felületminőség előállításához
- minden sarokcsiszolóra felfogható



#### PFERDVIDEO

További információk érhetők el itt, vagy a [www.pferd.com](http://www.pferd.com) honlapon.

PFERDERGONOMICS® ajánlja a POLIFAN-STRONG-ot, mint innovatív eszközt, kényelmes munkavégzéshez csökkentett vibráció és zajterhelés mellett.



Acél  
kivitel: SGP ZIRKON-STRONG



PFC

Nagyteljesítményű szerszám PFERD SGP ZIRKON-STRONG kivitelben, különösen nagy anyagleválasztással az igényes csiszolási feladatokhoz.

**Szemcse: cirkonkorund Z**  
szemcsefinomság: 36, 50

**Megmunkálható anyagok:**  
acél

**Megmunkálási feladatok:**  
hegesztési varratok elmunkálása, élek letörése, sorjátlanítás

PFERDERGONOMICS®:



Megnevezés	EAN 4007220	Szemcse- finomság	D x T x H [mm (coll)]	Max. eng. ford. szám. [min <sup>-1</sup> ]	
<b>Kónuszos kivitel PFC</b>					
PFC 115 Z 36 SGP-STRONG/22,23	777862	36	115 x 14,0 x 22,23 (7/8)	13.300	10
PFC 115 Z 50 SGP-STRONG/22,23	777879	50	115 x 13,0 x 22,23 (7/8)	13.300	10
PFC 125 Z 36 SGP-STRONG/22,23	777886	36	125 x 14,0 x 22,23 (7/8)	12.200	10
PFC 125 Z 50 SGP-STRONG/22,23	777893	50	125 x 13,0 x 22,23 (7/8)	12.200	10
PFC 180 Z 36 SGP-STRONG/22,23	827468	36	180 x 19,0 x 22,23 (7/8)	8.500	10
PFC 180 Z 50 SGP-STRONG/22,23	827482	50	180 x 18,0 x 22,23 (7/8)	8.500	10

Acél  
kivitel: SGP CO-STRONG



PFC

Nagyteljesítményű SGP CO-STRONG csiszológörög rendkívül magas csiszolási teljesítménnyel, igényes csiszolási feladatokhoz. Kiugróan magas anyagleválasztási teljesítmény és élettartam minden acél anyagon a kiváló kerámiaszemcsének köszönhetően.

**Szemcse: kerámiaszemcse CO**  
szemcsefinomság: 40

**Megmunkálható anyagok:**  
acél

**Megmunkálási feladatok:**  
felületcsiszolás, hegesztési varratok elmunkálása

### Alkalmazási javaslatok:

- A legjobb teljesítmény fordulatszámstabil levegős és teljesítményerős emeltfrekvenciás sarokcsiszolókon érhető el.

PFERDERGONOMICS®:



Megnevezés	EAN 4007220	Szemcse- finomság	D x T x H [mm (coll)]	Max. eng. ford. szám. [min <sup>-1</sup> ]	
<b>Kónuszos kivitel PFC</b>					
PFC 125 CO 40 SGP-STRONG/22,23	957134	40	125 x 18,0 x 22,23 (7/8)	12.200	10
PFC 180 CO 40 SGP-STRONG/22,23	953334	40	180 x 19,0 x 22,23 (7/8)	8.500	10



### POLIFAN-STRONG-FREEZE

Az innovatív POLIFAN-STRONG-FREEZE legyezőlapos csiszolókoronggal a PFERD világviszonylatban utolérhetetlen hűvös csiszolást kínál. Ez különösen előnyös a rossz hővezetőképességű anyagokon, mint pl. a rozsdamentes (INOX) anyagokon végzett csiszolásoknál.

A csiszolóanyag új felépítése a szokásos szikraképződést a minimálisra csökkenti. A rozsdamentes anyagok izzó szikrák okozta károsodása ez által szinte teljesen kizárható.

#### Megjegyzés:

A POLIFAN-STRONG-FREEZE csiszolókorong használatával már pár másodperc elteltével egy szokatlan kopáskép alakul ki a lamellákon. A kiváló hatékonyságú adalékanyagok fényes hűtő hatású filmréteget képeznek a lamellákon (nem tévesztendő össze az „elüvegesedéssel”). Ez az alapja az eddig más szerszámokkal még nem tapasztalt hűtőhatásnak, agresszivitásnak és élettartamnak.

A POLIFAN-STRONG-FREEZE csiszolókorong által leválasztott jellemző alakú és színű forgácsok a csiszolás teljes tartományában extrém alacsony hőmérsékletűek.

PFERDERGONOMICS® ajánlja a POLIFAN-STRONG-FREEZE legyezőlapos csiszolókorongot, mint innovatív eszközt, kényelmes munkavégzéshez csökkent vibráció és zajterhelés mellett.



#### PFERDVIDEO

További információk érhetők el itt vagy a [www.pferd.com](http://www.pferd.com) honlapon.

### Egyedi ismertetőjelek

#### POLIFAN-STRONG-FREEZE legyezőlapos csiszolókorong



Tipikus kopáskép a karakterisztikus fényes hűtőfilm hatására (nem „elüvegesedés”).

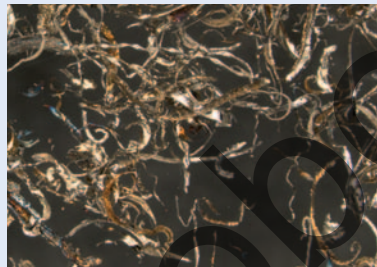

A POLIFAN-STRONG-FREEZE által leválasztott hosszú forgácsok. A kismértékű termikus terhelés nem okoz elszíneződést.

#### Hagyományos legyezőlapos csiszolókorong

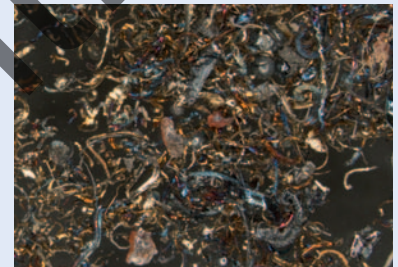

Hagyományos tisztítókoronggal és egyéb felületcsiszolókkal leválasztott forgácsok. Kékes elszíneződés a túlmelegedés miatt.

Nagyteljesítményű SGP CO-STRONG-FREEZE csiszolókorong rendkívül magas csiszolási teljesítménnyel, kiugróan magas élettartammal igényes csiszolási feladatokhoz. Az új innovatív kerámiaszemcse extrém hűvös csiszolást garantál rossz hővezetőképességű anyagokon.

**Szemcse: kerámiaszemcse CO**  
szemcsefinomság: 36, 50

#### Megmunkálható anyagok:

rozsdamentes (INOX) acél, rossz hővezető tulajdonságú anyagok, nikkel és kobalt ötvözetek (hajtóművek és turbinagyártás), titán, Inconel®, Hastelloy®

#### Megmunkálási feladatok:

felületcsiszolás, hegesztési varratok elmunkálása

#### Alkalmazási javaslatok:

A legjobb csiszolási eredmények teljesítményerős sarokcsiszolókon történő használatkor érhetők el.

#### PFERDERGONOMICS®:



#### INOX kivitel: SGP CO-STRONG-FREEZE



PFC

Megnevezés	EAN 4007220	Szemcse- finomság	D x T x H [mm (coll)]	Max. eng. ford. szám. [min <sup>-1</sup> ]	
<b>Kónuszos kivitel PFC</b>					
PFC 115 CO 36 SGP-STRONG-FREEZE/22,23	835296	36	115 x 15,0 x 22,23 (7/8)	13.300	10
PFC 115 CO 50 SGP-STRONG-FREEZE/22,23	835302	50	115 x 15,0 x 22,23 (7/8)	13.300	10
PFC 125 CO 36 SGP-STRONG-FREEZE/22,23	835319	36	125 x 16,0 x 22,23 (7/8)	12.200	10
PFC 125 CO 50 SGP-STRONG-FREEZE/22,23	835326	50	125 x 15,0 x 22,23 (7/8)	12.200	10
PFC 180 CO 36 SGP-STRONG-FREEZE/22,23	835333	36	180 x 19,0 x 22,23 (7/8)	8.500	10
PFC 180 CO 50 SGP-STRONG-FREEZE/22,23	835340	50	180 x 18,0 x 22,23 (7/8)	8.500	10

# POLIFAN-legyezőlapos csiszolókorongok

Speciális SGP termékcsalád



## POLIFAN-CURVE

POLIFAN-CURVE a PFERD innovatív terméke sarokvarratok csiszolásához. Az egyedülálló építési forma (PFR) a speciális lamellaelrendezésnek köszönhetően egyedülálló előnyöket kínál az igényes sarokvarrat megmunkálási feladatoknál.

### Előnyök:

- utolérhetetlenül gyors, agresszív csiszolás, magas anyagleválasztás, amely által jelentős bérköltség takarítható meg
- precíz, optimális sarokvarrat elmunkálás
- alaktartó nagy értékű munkavégzés
- kiváló élettartam sarokvarratok megmunkálásánál
- a rádiuson elhelyezett csiszolólamellák optimális kihasználása

### Alkalmazási ajánlások:

- **M kivitel** > 5 mm-nél nagyobb sugarú sarokvarrathoz, szélesség 11 mm
- **L kivitel** > 8 mm-nél nagyobb sugarú sarokvarrathoz, szélesség 14 mm
- minden sarokcsiszolóra felfogható

PFERDERGONOMICS® ajánlja POLIFAN-CURVE, mint innovatív eszközt, kényelmes munkavégzéshez csökkent vibráció és zajterhelés mellett.

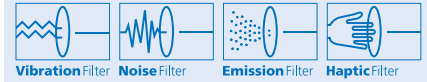

### PFERDVIDEO

További információk érhetők el itt, vagy a [www.pferd.com](http://www.pferd.com) honlapon.

### PFERDERGONOMICS®:

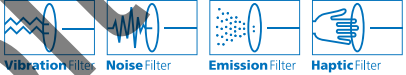

**Acél/INOX**  
kivitel: SGP ZIRKON-CURVE



Nagyteljesítményű SGP ZIRKON-CURVE csiszolókorong rendkívül magas leválasztási teljesítménnyel, igényes csiszolási munkákhoz.

**Szemcse: cirkonkorund Z**  
szemcsefinomság: 40

**Megmunkálható anyagok:**  
acél, rozsdamentes (INOX) acél

**Megmunkálási feladatok:**  
sarokvarrat csiszolása, élcsiszolás, sorjátlanítás  
kontúrok csiszolása

Megnevezés	EAN 4007220	Szemcse- finomság	Sarokvarrat	D x T x H [mm (coll)]	Max. eng. ford. szám. [min <sup>-1</sup> ]	
<b>Rádiuszos kivitel PFR</b>						
PFR 115 Z 40 SGP-CURVE M/22,23	821671	40	> 5 mm	115 x 14,0 x 22,23 (7/8)	13.300	10
PFR 115 Z 40 SGP-CURVE L/22,23	821695	40	> 8 mm	115 x 16,0 x 22,23 (7/8)	13.300	10
PFR 125 Z 40 SGP-CURVE M/22,23	790151	40	> 5 mm	125 x 14,0 x 22,23 (7/8)	12.200	10
PFR 125 Z 40 SGP-CURVE L/22,23	790175	40	> 8 mm	125 x 16,0 x 22,23 (7/8)	12.200	10
PFR 150 Z 40 SGP-CURVE M/22,23	844939	40	> 5 mm	150 x 14,0 x 22,23 (7/8)	10.200	10
PFR 150 Z 40 SGP-CURVE L/22,23	844946	40	> 8 mm	150 x 16,0 x 22,23 (7/8)	10.200	10
PFR 180 Z 40 SGP-CURVE L/22,23	881248	40	> 8 mm	180 x 16,0 x 22,23 (7/8)	8.500	10



Nagy teljesítményű SGP CO-CURVE csiszolókorong nagy leválasztási teljesítménnyel, igényes csiszolási munkákhoz. Kiváltképp finom felületek előállításához. A kerámiaszemcse extrém hűvös csiszolást garantál rossz hővezető anyagokon és ezáltal optimális csiszolási eredményeket biztosít a munkadarab hőkárosodása nélkül.

**Szemcse: CO kerámiaszemcse**  
 szemcsefinomság: 60

**Megmunkálható anyagok:**  
 rozsdamentes (INOX) acél, acél

**Megmunkálási feladatok:**  
 sarokvarrat csiszolása, élciszolás, sorjátlanítás, kontúrok csiszolása

**PFERDERGONOMICS®:**

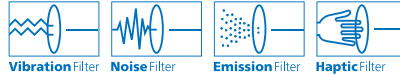

**INOX/Acél**  
 kivitel: SGP CO-CURVE



Megnevezés	EAN 4007220	Szemcse- finomság	Sarokvarrat	D x T x H [mm (coll)]	Max. eng. ford. szám. [min <sup>-1</sup> ]	
<b>Rádiusos kivitel PFR</b>						
PFR 115 CO 60 SGP-CURVE M/22,23	827444	60	> 5 mm	115 x 14,0 x 22,23 (7/8)	13.300	10
PFR 115 CO 60 SGP-CURVE L/22,23	827451	60	> 8 mm	115 x 16,0 x 22,23 (7/8)	13.300	10
PFR 125 CO 60 SGP-CURVE M/22,23	790168	60	> 5 mm	125 x 14,0 x 22,23 (7/8)	12.200	10
PFR 125 CO 60 SGP-CURVE L/22,23	790182	60	> 8 mm	125 x 16,0 x 22,23 (7/8)	12.200	10

Nagyteljesítményű SGP CURVE-ALU csiszolókorong az igényes megmunkálási feladatokhoz. Kiválóan alkalmas alumíniumok megmunkálásához. Nem tömődik el még a lágy, kenődő anyagokon sem.

Nem tartalmaz adalékanyagokat, ezáltal nem hagy nemkívánatos maradványokat hátra a megmunkált felületeken. Ennek köszönhetően a megmunkált felület azonnal alkalmas további megmunkálásra, hegesztésre.

**Szemcse: korund A**  
 szemcsefinomság: 40

**Megmunkálható anyagok:**  
 alumínium, nem-vas (NE) fémek

**Megmunkálási feladatok:**  
 sarokvarrat csiszolása, élciszolás, sorjátlanítás, kontúrok csiszolása

**PFERDERGONOMICS®:**



**Alumínium/nem-vas (NE) fémek**  
 kivitel: SGP CURVE ALU



Megnevezés	EAN 4007220	Szemcse- finomság	Sarokvarrat	D x T x H [mm (coll)]	Max. eng. ford. szám. [min <sup>-1</sup> ]	
<b>Rádiusos kivitel PFR</b>						
PFR 115 A 40 SGP-CURVE L ALU/22,23	851968	40	> 8 mm	115 x 16,0 x 22,23 (7/8)	13.300	10
PFR 125 A 40 SGP-CURVE L ALU/22,23	851975	40	> 8 mm	125 x 16,0 x 22,23 (7/8)	12.200	10

Speciális szerszám mindenféle csiszolási munkákhoz, nehezen hozzáférhető helyeken, varratokon.

**Szemcse: cirkonkorund Z**  
 szemcsefinomság: 40

**Megmunkálható anyagok:**  
 acél, rozsdamentes (INOX) acél

**Megmunkálási feladatok:**  
 varratok és sarkok megmunkálása

**Alkalmazási javaslatok:**

- A hordozón túlnyúló lamellák jól illeszkednek homorú felületekhez. A túlnyúló lamellák elhasználódása után a szerszámot hagyományos felületcsiszoló szerszámként lehet a teljes kopásig felhasználni.

**PFERDERGONOMICS®:**



**Acél/INOX**  
 kivitel: SGP ZIRKON-CORNER



Megnevezés	EAN 4007220	Szemcse- finomság	D x T x H [mm (coll)]	Max. eng. ford. szám. [min <sup>-1</sup> ]	
<b>Kónuszos kivitel PFC</b>					
PFC 125 Z 40 SGP-CORNER/22,23	614648	40	125 x 15,0 x 22,23 (7/8)	12.200	10



### Vékony vágókorongok

A PFERD vékony vágókorong termékeinél a felhasználó számára azonnal érzékelhető a teljesítménynövekedés:

- még több gyors, vékony vágás, minimális sorjaképződéssel
- maximális gazdaságosság
- kényelmes és biztonságos munkavégzés

A PFERD vékony vágókorongok különleges kötőanyaggal készülnek.

Az intenzív kutatás-fejlesztés, az eredmények célzott átültetése a modern gyártósorokra garantálják a magas biztonságtechnikai normáknak megfelelően előállított PFERD minőséget.

A magas minőségi követelmények mellett a munka és egészségvédelmi szempontok, valamint az ergonómia is kiemelkedő szerepet játszik.

### PFERDERGONOMICS®

PFERDERGONOMICS® program célja, hogy a szerszámok használatánál keletkező vibráció-, zaj- és portterhelést csökkentse, az érintésérzékelést (haptic) javítsa. A közép-pontban az ember áll.

A PFERD extrém vékony vágókorongjai (< 2 mm) jelentősen segítik a felhasználó munkavégzését. Ezek a szerszámok kitűnnek az alacsonyabb zajszint, az 5 m/s<sup>2</sup> alá csökkent vibráció (ISO 5349-1+25 szerint) és a kisebb portterhelés értékekkel.

A PFERD vékony vágókoronggal végzett rendkívül agresszív és gyors munka minimális sorjaképződéssel, hűvös és páratlanul komfortos vágást tesz lehetővé.

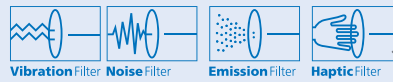

### PFERDVIDEO

További információk érhetők el itt, vagy a [www.pferd.com](http://www.pferd.com) honlapon.



### Vágókorongok akkumulátoros sarokcsiszolókhöz

Vékony vágókorongok 1 mm-es vastagságukkal, a kiváló vágási teljesítmény és az optimális vágási vezethetőség miatt a modern akkumulátoros sarokcsiszolók ideális szerszámai. Akkumulátor töltésenként több vágás végezhető el. Ezáltal nagyon gazdaságosan alkalmazhatók.



### Vágókorongok rozsdamentes (INOX) anyagok megmunkálásához

A rozsdamentes (INOX) anyagok anyagjellemzőinél fogva egyre nagyobb jelentőséggel bírnak. A vékony lemezek és vékonyfalú profilanyagok darabolásánál fellépő túlmelegedés elkerülése alapvető feladat az anyagdeformálódások és az azt követő korrózió megakadályozása érdekében.

A PFERD rozsdamentes (INOX) anyaghoz alkalmazott vágókorongjai optimális vezethetőségükkel tűnnek ki. A korong könnyű átjárhatósága a vágási résben a csökkentett súrlódás szempontjából meghatározó fontosságú.

#### Előnyök:

- gyorsabb és vékonyabb, sorjamentes, hűvös vágás
- magas élettartam, PFERD specifikus biztonság és alacsonyabb vágásonkénti költség
- vas-, kén- és klórtartalmú töltőanyag hozzáadása nélkül készül



### Vágókorongok öntödei használatra

Az öntödékben jellemzően öntöttvas, lap-grafitos/gömbgrafitos öntöttvas és hasonló anyagok feldolgozása történik. Itt az öntési csomók levágása a legmagasabb minőségi követelményeket támasztja a vágókorongokkal szemben.

A nagy vágási teljesítmény és élettartam mellett a magas szintű törésbiztonság is követelmény.

Az öntödei alkalmazásra gyártott PFERD vágókorongok megfelelnek a levegős- és nagyfrekvenciás sarokcsiszoló-gépekkel történő munkákra előírt sebesség és stabil fordulatszám követelményeinek.

A vágókorongok széles termépalettája minden megmunkálási feladathoz optimális megoldást kínál.

A PFERD vágókorongok minden olyan megmunkálási feladtnál alkalmazott termékek, ahol a magas minőségi munkavégzés és a gazdaságosság alapkövetelmény.



### Termékcsaládok

A PFERD az ipar és a kézművesipar számára a különböző darabolási feladatok megoldásához eltérő teljesítményparaméterekkel három termékcsaládot kínál:

#### Univerzális PS-FORTE termékcsalád



Univerzálisan alkalmazható az ipar, kézművesipar felhasználói területeken.

#### Nagyteljesítményű SG-ELASTIC termékcsalád



A legszélesebb választékot kínáló termékcsalád, profi szerszám az ipar és a kézművesipar számára.

#### Speciális SG-PLUS termékcsalád

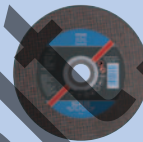

Az iparban előforduló különleges csiszolástechnikai feladatok elvégzéséhez.

### Az optimális szerszám gyors kiválasztása

A megmunkálási feladattól ❶ és a megmunkálandó anyagból ❷ kiindulva, a táblázatban megtalálhatók a PFERD-program különböző kivitelű vágókorongjai, amelyekből a feladathoz optimalizált szerszám kiválasztható. A megfelelő meghajtást lásd a vonatkozó katalógusoldalon.

❶ Megm. feladat	❷ Anyag	Acél		Rozsdamentes (INOX) acél		Alumínium/nem-vas (NE) fémek		Öntési kéreg/öntvények		Öntvények/kő	
		Kivitel	Oldal	Kivitel	Oldal	Kivitel	Oldal	Kivitel	Oldal	Kivitel	Oldal
Vékonyfalú lemezek, profilok darabolása < 3 mm	PS-FORTE			PS-FORTE							
	P keménység	48		L keménység	49						
	SG-ELASTIC			P (INOX) keménység	49	PS-FORTE					
	S keménység	51		SG-ELASTIC		R (INOX) keménység	52	P (C) keménység	50		
	P keménység	56		Q (INOX) keménység	53	SG-ELASTIC		N keménység	54		
SG-PLUS			P keménység	56	SG-PLUS						
	T keménység	60		S (INOX) keménység	61						
Tömör anyagok, profilok darabolása	PS-FORTE			PS-FORTE							
	P keménység	48		L keménység	49			SG-ELASTIC			
	SG-ELASTIC			P (INOX) keménység	49	PS-FORTE		P (GUSS)			
	S keménység	51, 58		SG-ELASTIC		P (C) keménység	50	Q (GUSS)			
	P keménység	51, 58		R (INOX) keménység	52	SG-ELASTIC		N keménység	54		
SG-PLUS			Q (INOX-GUSS) keménység	62	SG-ELASTIC		R (C) keménység	55			
	T keménység	60		S (INOX) keménység	61			SG-PLUS			
								Q (GUSS) keménység	63		



Vágási és könnyű sorjázási munkákhoz alkalmazható DUODISC® kombinált csiszolókorongok a 12. oldalon találhatóak.

**PFERD megnevezés**  
EHT 178-1,6 A 46 Q SG-INOX/22,23  
1 2 3 4 5 6 7 8 9

### 1 A szerszám megnevezése és formája

EHT = egyenes kivitel  
EH = törtsíkú kivitel

### 2 Külső átmérő

külső- $\varnothing$  D [mm]-ben

### 3 Korong szélesség

vastagság T vagy U [mm]-ben

### 4 Szemcseminőség

A = korund  
AC = korund/szilíciumkarbid  
C = szilíciumkarbid  
ZA = cirkonkorund/korund

### 5 Szemcsefinomság

Szemcsefinomság ISO 8486 szerint

### 6 Keménységi fok (korongjellemző)

Kemény-ségi fok	Korong-jellemző	Anyagcsoportok
<b>Univerzális PS-FORTE termékcsalád</b>		
L	puha	rozsdamentes (INOX) acél
P	közép kemény	acél, rozsdamentes (INOX) acél, kő
<b>Nagyteljesítményű SG-ELASTIC termékcsalád</b>		
N	puha	aluminium, nem-vas (NE) fémek
P	közép kemény	acél, rozsdamentes (INOX) acél, öntvények, nem-vas (NE) fémek
Q	közép kemény	rozsdamentes (INOX) acél, INOX-öntvények, öntvények
R	kemény	rozsdamentes (INOX) acél, kő
S	kemény	acél
<b>Speciális SG-PLUS termékcsalád</b>		
Q	közép kemény	INOX-öntvények
S	kemény	rozsdamentes (INOX) acél
T	nagyon kemény	acél

### 7 PFERD termékcsalád

Univerzális PS-FORTE termékcsalád  
Nagyteljesítményű SG-ELASTIC termékcsalád  
Speciális SG-PLUS termékcsalád

### 8 Anyagcsoport

lásd a 6.pontban

### 9 Furatátmérő

furat- $\varnothing$  H [mm]-ben

**EN 12413 szerinti megnevezés**

41 A 46 R BF 80

1 2 3 4 5 6

### 1 A szerszám megnevezése és formája

41 = egyenes vágókorongok  
42 = törtsíkú vágókorongok

### 2 Szemcseminőség

A = korund  
C = szilíciumkarbid  
AC = korund/szilíciumkarbid  
ZA = cirkonkorund/korund

### 3 Szemcsefinomság

Szemcsefinomság ISO 8486 szerint

### 4 Keménységi fok (korongjellemző)

A keménységi fok beosztása a betűk ABC sorrendjében történik (A-Z).

### 5 Kötés

BF = üvegszövet erősítéses műgyanta kötés

### 6 Megengedett legnagyobb

megmunkálási sebesség [m/s]-ban

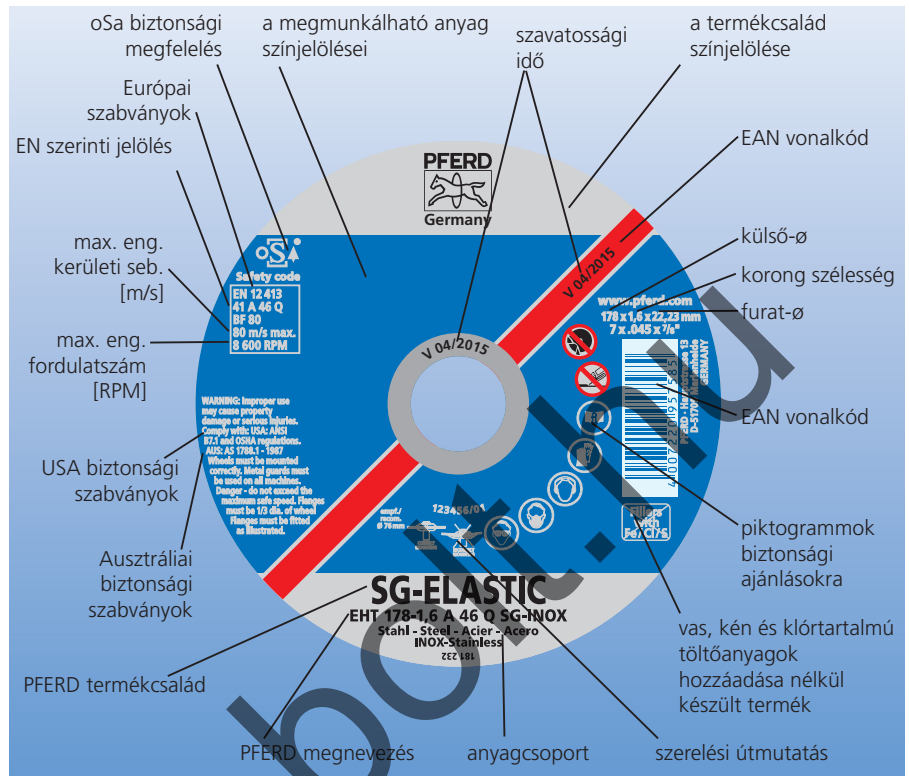

### A három termékcsalád színjelölése

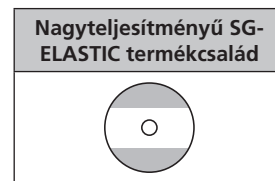

### A megmunkálható anyagok színjelölése

Univerzális PS-FORTE termékcsalád		
anyag = szín	oldal	
	acél = fekete	48
	rozsdamentes (INOX) acél = kék	49
	nem-vas (NE) fémek/ aluminium/kő = ezüst/zöld	50

Nagyteljesítményű SG-ELASTIC termékcsalád		
anyag = szín	oldal	
	acél = fekete	51 58
	rozsdamentes (INOX) acél = kék	52 53
	nem-vas (NE) fémek/alu. = ezüst	54
	Öntvények = piros	63
	acél/öntvények = fekete/piros	62
	INOX-öntvények = kék/piros	62
	kő/öntvények = zöld/piros	59
	kő = zöld	55 59

Speciális SG-PLUS termékcsalád		
anyag = szín	oldal	
	acél = fekete	60
	rozsdamentes (INOX) acél = kék	61
	öntvények = piros	63

# Vágókorongok

## Univerzális PS-FORTE termékcsalád

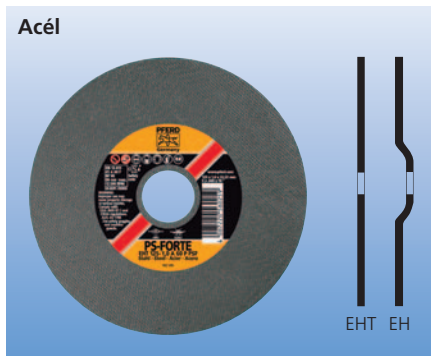

Univerzálisan használható, közepesen kemény, P kötése keménységű vágókorong, kiváló vágóteljesítménnyel, jó élettartammal.

### Szemcse: korund A

**Megmunkálható anyagok:**  
acél

**Megmunkálási feladatok:**  
lemezek, profilok, tömör anyagok darabolása

### Alkalmazási javaslatok:

- A vékony 1,9/1,6/1,0 mm-es vágókorongok a gyors, komfortos szinte sorjamentes darabolás megfelelő szerszámai.
- A 2,4 mm-es vastagságú korongok univerzális darabolási munkákhoz.

- A termékcsalád 3,2/3,0 mm vastagságú korongjai rendelkeznek a leghosszabb élettartammal és stabilitással.
- Valamennyi sarokcsiszolóra alkalmazható.
- A nagyfelületű szorítóperem alkalmazása (SFS 76, 49. oldal) növeli az oldalirányú stabilitást és pontos korongvezetést tesz lehetővé különösen az ø 178 és 230 mm-es vágókorongoknál.

### PFERDERGONOMICS®:

Vékony vágókorongok < 2,0 mm:

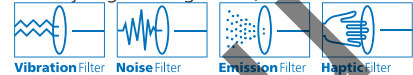

Megnevezés	EAN 4007220	EN jelölés	D x T/U x H [mm (coll)]	Max. eng. ford. szám. [min <sup>-1</sup> ]	
<b>Egyenes kivitel EHT (Forma 41)</b>					
EHT 100-2,4 A 46 P PSF/16,0	321256	41 A 46 P BF 80	100 x 2,4 x 16,0 (5/8)	15.300	25
EHT 115-1,0 A 60 P PSF/22,23	560242	41 A 60 P BF 80	115 x 1,0 x 22,23 (7/8)	13.300	25
EHT 115-1,6 A 46 P PSF/22,23	538111	41 A 46 P BF 80	115 x 1,6 x 22,23 (7/8)	13.300	25
EHT 115-2,4 A 46 P PSF/22,23	669174	41 A 46 P BF 80	115 x 2,4 x 22,23 (7/8)	13.300	25
EHT 125-1,0 A 60 P PSF/22,23	560259	41 A 60 P BF 80	125 x 1,0 x 22,23 (7/8)	12.200	25
EHT 125-1,6 A 46 P PSF/22,23	538128	41 A 46 P BF 80	125 x 1,6 x 22,23 (7/8)	12.200	25
EHT 125-2,4 A 46 P PSF/22,23	669167	41 A 46 P BF 80	125 x 2,4 x 22,23 (7/8)	12.200	25
EHT 150-1,6 A 46 P PSF/22,23	953341	41 A 46 P BF 80	150 x 1,6 x 22,23 (7/8)	10.200	25
EHT 178-1,6 A 46 P PSF/22,23	581209	41 A 46 P BF 80	178 x 1,6 x 22,23 (7/8)	8.600	25
EHT 178-3,0 A 24 P PSF/22,23	163474	41 A 24 P BF 80	178 x 3,0 x 22,23 (7/8)	8.600	25
EHT 230-1,9 A 46 P PSF/22,23	581339	41 A 46 P BF 80	230 x 1,9 x 22,23 (7/8)	6.600	25
EHT 230-3,0 A 24 P PSF/22,23	163498	41 A 24 P BF 80	230 x 3,0 x 22,23 (7/8)	6.600	25
<b>Törtsíkú kivitel EH (Forma 42)</b>					
EH 100-2,4 A 46 P PSF/16,0	163511	42 A 46 P BF 80	100 x 2,4 x 16,0 (5/8)	15.300	25
EH 100-3,2 A 46 P PSF/16,0	522981	42 A 46 P BF 80	100 x 3,2 x 16,0 (5/8)	15.300	25
EH 115-2,4 A 46 P PSF/22,23	163528	42 A 46 P BF 80	115 x 2,4 x 22,23 (7/8)	13.300	25
EH 115-3,2 A 46 P PSF/22,23	522998	42 A 46 P BF 80	115 x 3,2 x 22,23 (7/8)	13.300	25
EH 125-2,4 A 46 P PSF/22,23	163429	42 A 46 P BF 80	125 x 2,4 x 22,23 (7/8)	12.200	25
EH 125-3,2 A 46 P PSF/22,23	523001	42 A 46 P BF 80	125 x 3,2 x 22,23 (7/8)	12.200	25
EH 178-3,0 A 24 P PSF/22,23	163436	42 A 24 P BF 80	178 x 3,0 x 22,23 (7/8)	8.600	25
EH 230-3,0 A 24 P PSF/22,23	163450	42 A 24 P BF 80	230 x 3,0 x 22,23 (7/8)	6.600	25

## Szorítóperemek

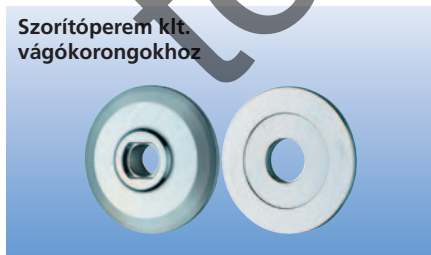

Szorítóperem klt. vágókorongokhoz

Speciális 76 mm-es szorítóperem M14-es menetes tengelyekhez. Növeli az oldalirányú stabilitást és az erők eloszlását a vágókorongokon.

### Alkalmazási javaslatok:

- A nagyfelületű szorítóperem alkalmazása (SFS 76) növeli az oldalirányú stabilitást és pontos korongvezetést tesz lehetővé különösen az 178 és 230 mm-es vágókorongoknál.



Megnevezés	EAN 4007220	Szorítóperem ø [mm]	
SFS 76 M14	595275	76	1
SFS 76 5/8"	895856	76	1



Univerzálisan használható, közepesen kemény, P (INOX) kötéseleménységű vágókorong, kiváló vágóteljesítménnyel, jó élettartammal, hűvös daraboláshoz.

**Szemcse: korund A**

Vas, kén és klór-tartalmú adalékanyagok hozzáadása nélkül gyártott termék.

**Megmunkálható anyagok:**

rozsdamentes (INOX) acél

**Megmunkálási feladatok:**

lemezek, profilok, tömör anyagok darabolása

**Alkalmazási javaslatok:**

- A vékony 1,9/1,8/1,6/1,2/1,0 mm-es vágókorongok a gyors, komfortos szinte sorjamentes darabolás megfelelő szerszámai.

- A 2,5/2,4 mm-es vastagságú korongok univerzális darabolási munkákhoz.
- A termékcsalád 3,2 mm vastagságú korongjai rendelkeznek a leghosszabb élettartam mellett a legnagyobb oldalirányú stabilitással.
- Valamennyi sarokcsiszoló teljesítménykategóriához alkalmazható.
- A nagyfelületű szorítóperemek alkalmazása (SF5 76, 48. oldal) növeli az oldalirányú stabilitást és pontos korongvezetést tesz lehetővé különösen az ø 178 és a 230 mm-es vágókorongoknál.

**PFERDERGONOMICS®:**

Vékony vágókorongok < 2,0 mm:

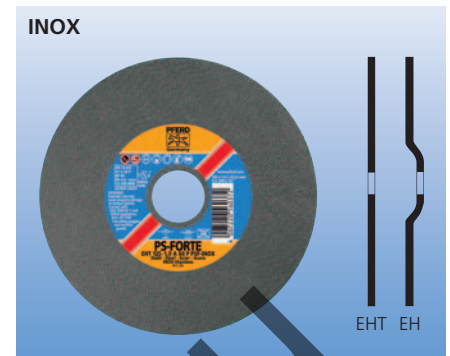
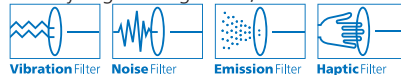

Megnevezés	EAN 4007220	EN jelölés	D x T/U x H [mm (coll)]	Max. eng. ford. szám. [min <sup>-1</sup> ]	
<b>Egyenes kivitel EHT (Forma 41)</b>					
EHT 115-1,0 A 60 P PSF-INOX/22,23	560266	41 A 60 P BF 80	115 x 1,0 x 22,23 (7/8)	13.300	25
EHT 115-1,6 A 46 P PSF-INOX/22,23	538135	41 A 46 P BF 80	115 x 1,6 x 22,23 (7/8)	13.300	25
EHT 115-2,4 A 46 P PSF-INOX/22,23	523025	41 A 46 P BF 80	115 x 2,4 x 22,23 (7/8)	13.300	25
EHT 125-1,0 A 60 P PSF-INOX/22,23	560372	41 A 60 P BF 80	125 x 1,0 x 22,23 (7/8)	12.200	25
EHT 125-1,6 A 46 P PSF-INOX/22,23	538142	41 A 46 P BF 80	125 x 1,6 x 22,23 (7/8)	12.200	25
EHT 125-2,4 A 46 P PSF-INOX/22,23	523049	41 A 46 P BF 80	125 x 2,4 x 22,23 (7/8)	12.200	25
EHT 150-1,6 A 46 P PSF-INOX/22,23	581223	41 A 46 P BF 80	150 x 1,6 x 22,23 (7/8)	10.200	25
EHT 178-1,6 A 46 P PSF-INOX/22,23	581230	41 A 46 P BF 80	178 x 1,6 x 22,23 (7/8)	8.600	25
EHT 178-2,5 A 24 P PSF-INOX/22,23	523063	41 A 24 P BF 80	178 x 2,5 x 22,23 (7/8)	8.600	25
EHT 230-1,9 A 46 P PSF-INOX/22,23	581216	41 A 46 P BF 80	230 x 1,9 x 22,23 (7/8)	6.600	25
EHT 230-2,5 A 24 P PSF-INOX/22,23	523087	41 A 24 P BF 80	230 x 2,5 x 22,23 (7/8)	6.600	25
<b>Törtsíkú kivitel EH (Forma 42)</b>					
EH 100-3,2 A 46 P PSF-INOX/16,0	523018	42 A 46 P BF 80	100 x 3,2 x 16,0 (5/8)	15.300	25
EH 115-3,2 A 46 P PSF-INOX/22,23	523032	42 A 46 P BF 80	115 x 3,2 x 22,23 (7/8)	13.300	25
EH 125-3,2 A 46 P PSF-INOX/22,23	523056	42 A 46 P BF 80	125 x 3,2 x 22,23 (7/8)	12.200	25
EH 178-2,5 A 24 P PSF-INOX/22,23	523070	42 A 24 P BF 80	178 x 2,5 x 22,23 (7/8)	8.600	25
EH 230-2,5 A 24 P PSF-INOX/22,23	523094	42 A 24 P BF 80	230 x 2,5 x 22,23 (7/8)	6.600	25

Univerzálisan használható, puha, L kötéseleménységű vágókorong, kiváló vágóteljesítménnyel, jó élettartammal, hűvös daraboláshoz.

**Szemcse: korund A**

Vas, kén és klór-tartalmú adalékanyagok hozzáadása nélkül gyártott termék.

**Megmunkálható anyagok:**

rozsdamentes (INOX) acél

**Megmunkálási feladatok:**

lemezek, profilok, tömör anyagok darabolása

**Alkalmazási javaslatok:**

- A gyors, komfortos szinte sorjamentes darabolás megfelelő szerszáma.
- Valamennyi sarokcsiszoló teljesítménykategóriához alkalmazható.

**PFERDERGONOMICS®:**

Vékony vágókorongok < 2,0 mm:

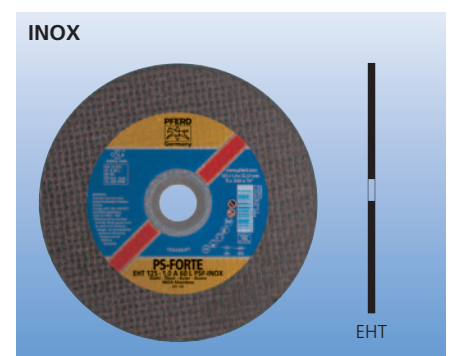
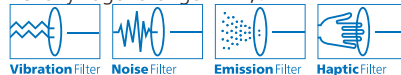

Megnevezés	EAN 4007220	EN jelölés	D x T/U x H [mm (coll)]	Max. eng. ford. szám. [min <sup>-1</sup> ]	
<b>Egyenes kivitel EHT (Forma 41)</b>					
EHT 115-1,0 A 60 L PSF-INOX/22,23	957400	41 A 60 L BF 80	115 x 1,0 x 22,23 (7/8)	13.300	25
EHT 115-1,6 A 46 L PSF-INOX/22,23	957516	41 A 46 L BF 80	115 x 1,6 x 22,23 (7/8)	13.300	25
EHT 125-1,0 A 60 L PSF-INOX/22,23	957523	41 A 60 L BF 80	125 x 1,0 x 22,23 (7/8)	12.200	25
EHT 125-1,6 A 46 L PSF-INOX/22,23	957530	41 A 46 L BF 80	125 x 1,6 x 22,23 (7/8)	12.200	25

### Kő/alumínium/nem-vas (NE) fémek



Univerzálisan használható, közepesen kemény, P (C) kötése keménységű vágókorong, kiváló vágóteljesítménnyel, jó élettartammal.

**Szemcse: szilíciumkarbid C**

**Megmunkálható anyagok:**  
terméskövek, műkövek, tűzálló kövek, alumínium, nem-vas (NE) fémek

**Megmunkálási feladatok:**  
tömör anyagok darabolása

**Alkalmazási javaslatok:**  
■ A vékony 1,6/1,0 mm-es vágókorongok a gyors, komfortos, sorjamentes darabolás megfelelő szerszámai.

- A 2,4 mm-es vastagságú korongok univerzális darabolási munkákhoz.
- A termékcsalád 3,2/3,0 mm vastagságú korongjai rendelkeznek a leghosszabb élettartam mellett a legnagyobb oldalirányú stabilitással.
- Valamennyi sarokcsiszoló teljesítménykategóriához alkalmazható.

### PFERDERGONOMICS®:

Vékony vágókorongok < 2,0 mm:



Megnevezés	EAN 4007220	EN jelölés	D x T/U x H [mm (coll)]	Max. eng. ford. szám. [min <sup>-1</sup> ]	
<b>Egyenes kivitel EHT (Forma 41)</b>					
EHT 115-1,0 C 60 P PSF/22,23	669310	41 C 60 P BF 80	115 x 1,0 x 22,23 (7/8)	13.300	25
EHT 115-1,6 C 46 P PSF/22,23	669297	41 C 46 P BF 80	115 x 1,6 x 22,23 (7/8)	13.300	25
EHT 125-1,0 C 60 P PSF/22,23	804278	41 C 60 P BF 80	125 x 1,0 x 22,23 (7/8)	12.200	25
EHT 125-1,6 C 46 P PSF/22,23	804308	41 C 46 P BF 80	125 x 1,6 x 22,23 (7/8)	12.200	25
EHT 178-3,2 C 24 P PSF/22,23	163641	41 C 24 P BF 80	178 x 3,2 x 22,23 (7/8)	8.600	25
EHT 230-3,2 C 24 P PSF/22,23	163658	41 C 24 P BF 80	230 x 3,2 x 22,23 (7/8)	6.600	25
<b>Törtsíkú kivitel EH (Forma 42)</b>					
EH 100-2,4 C 30 P PSF/16,0	523124	42 C 30 P BF 80	100 x 2,4 x 16,0 (5/8)	15.300	25
EH 115-2,4 C 30 P PSF/22,23	163665	42 C 30 P BF 80	115 x 2,4 x 22,23 (7/8)	13.300	25
EH 125-2,4 C 30 P PSF/22,23	163597	42 C 30 P BF 80	125 x 2,4 x 22,23 (7/8)	12.200	25
EH 150-3,0 C 24 P PSF/22,23	523131	42 C 24 P BF 80	150 x 3,0 x 22,23 (7/8)	10.200	25
EH 178-3,2 C 24 P PSF/22,23	163603	42 C 24 P BF 80	178 x 3,2 x 22,23 (7/8)	8.600	25
EH 230-3,2 C 24 P PSF/22,23	163627	42 C 24 P BF 80	230 x 3,2 x 22,23 (7/8)	6.600	25



Teljesítményerős, kemény, S kötőanyagú vágókorong, kiváló vágóteljesítménnyel, nagyon jó élettartammal.

**Szemcse: korund A**

**Megmunkálható anyagok:**

acél

**Megmunkálási feladatok:**

lemezek, profilok, tömör anyagok darabolása

**Alkalmazási javaslatok:**

- A vékony 1,9/1,6/1,0 mm-es vágókorongok a gyors, komfortos szinte sorjamentes darabolás megfelelő szerszámai.
- A 2,4 mm-es vastagságú korongok univerzális darabolási munkákhoz.

- A termékcsalád 3,2/3,0/2,9 mm vastagságú korongjai rendelkeznek a leghosszabb élettartam mellett a legnagyobb oldalirányú stabilitással.
- Valamennyi sarokcsiszoló teljesítménykategóriához alkalmazható.
- A nagyfelületű szorítóperemek alkalmazása (SFS 76, 48. oldal) növeli az oldalirányú stabilitást és pontos korongvezetést tesz lehetővé különösen az  $\varnothing 178$  és a 230 mm-es vágókorongoknál.

**PFERDERGONOMICS®:**

Vékony vágókorongok < 2,0 mm:

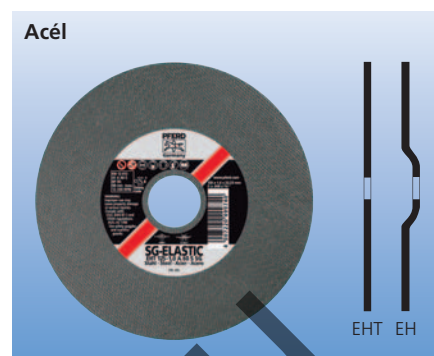

Megnevezés	EAN 4007220	EN jelölés	D x T/U x H [mm (coll)]	Max. eng. ford. szám. [min <sup>-1</sup> ]	
<b>Egyenes kivitel EHT (Forma 41)</b>					
EHT 100-2,4 A 46 S SG/16,0	162590	41 A 46 S BF 80	100 x 2,4 x 16,0 (5/8)	15.300	25
EHT 105-1,0 A 60 S SG/16,0	953358	41 A 60 S BF 80	105 x 1,0 x 16,0 (5/8)	14.500	25
EHT 115-1,0 A 60 S SG/22,23	499719	41 A 60 S BF 80	115 x 1,0 x 22,23 (7/8)	13.300	25
EHT 115-1,6 A 46 S SG/22,23	522813	41 A 46 S BF 80	115 x 1,6 x 22,23 (7/8)	13.300	25
EHT 115-2,4 A 30 S SG/22,23	162637	41 A 30 S BF 80	115 x 2,4 x 22,23 (7/8)	13.300	25
EHT 125-1,0 A 60 S SG/22,23	499740	41 A 60 S BF 80	125 x 1,0 x 22,23 (7/8)	12.200	25
EHT 125-1,6 A 46 S SG/22,23	522691	41 A 46 S BF 80	125 x 1,6 x 22,23 (7/8)	12.200	25
EHT 125-2,4 A 30 S SG/22,23	162231	41 A 30 S BF 80	125 x 2,4 x 22,23 (7/8)	12.200	25
EHT 150-1,6 A 46 S SG/22,23	953365	41 A 46 S BF 80	150 x 1,6 x 22,23 (7/8)	10.200	25
EHT 150-3,0 A 24 S SG/22,23	162248	41 A 24 S BF 80	150 x 3,0 x 22,23 (7/8)	10.200	25
EHT 178-1,6 A 46 S SG/22,23	581155	41 A 46 S BF 80	178 x 1,6 x 22,23 (7/8)	8.600	25
EHT 178-2,9 A 24 S SG/22,23	522639	41 A 24 S BF 80	178 x 2,9 x 22,23 (7/8)	8.600	25
EHT 178-3,2 A 24 S SG/22,23	162347	41 A 24 S BF 80	178 x 3,2 x 22,23 (7/8)	8.600	25
EHT 230-1,9 A 46 S SG/22,23	581162	41 A 46 S BF 80	230 x 1,9 x 22,23 (7/8)	6.600	25
EHT 230-2,9 A 24 S SG/22,23	522677	41 A 24 S BF 80	230 x 2,9 x 22,23 (7/8)	6.600	25
EHT 230-3,2 A 24 S SG/22,23	162422	41 A 24 S BF 80	230 x 3,2 x 22,23 (7/8)	6.600	25
<b>Törtsíkú kivitel EH (Forma 42)</b>					
EH 100-2,4 A 46 S SG/16,0	162576	42 A 46 S BF 80	100 x 2,4 x 16,0 (5/8)	15.300	25
EH 115-2,4 A 30 S SG/22,23	162606	42 A 30 S BF 80	115 x 2,4 x 22,23 (7/8)	13.300	25
EH 115-3,2 A 30 S SG/22,23	522424	42 A 30 S BF 80	115 x 3,2 x 22,23 (7/8)	13.300	25
EH 125-2,4 A 30 S SG/22,23	162217	42 A 30 S BF 80	125 x 2,4 x 22,23 (7/8)	12.200	25
EH 125-3,2 A 30 S SG/22,23	522431	42 A 30 S BF 80	125 x 3,2 x 22,23 (7/8)	12.200	25
EH 150-3,0 A 24 S SG/22,23	162255	42 A 24 S BF 80	150 x 3,0 x 22,23 (7/8)	10.200	25
EH 178-2,9 A 24 S SG/22,23	522653	42 A 24 S BF 80	178 x 2,9 x 22,23 (7/8)	8.600	25
EH 178-3,2 A 24 S SG/22,23	162262	42 A 24 S BF 80	178 x 3,2 x 22,23 (7/8)	8.600	25
EH 230-2,9 A 24 S SG/22,23	522684	42 A 24 S BF 80	230 x 2,9 x 22,23 (7/8)	6.600	25
EH 230-3,2 A 24 S SG/22,23	162309	42 A 24 S BF 80	230 x 3,2 x 22,23 (7/8)	6.600	25



**PFERDVIDEO**

További információk érhetők el itt, vagy a [www.pferd.com](http://www.pferd.com) honlapon.

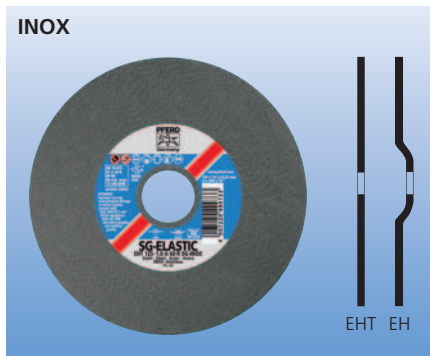

Teljesítményerős, kemény, R (INOX) kötőanyagú vágókorong, kiváló vágóteljesítménnyel, nagyon jó élettartammal, hűvös daraboláshoz.

### Szemcse: korund A

Vas, kén és klór-tartalmú adalékanyagok hozzáadása nélkül gyártott termék.

**Megmunkálható anyagok:**  
rozsdamentes (INOX) acél

**Megmunkálási feladatok:**  
lemezek, profilok, tömör anyagok darabolása

### Alkalmazási javaslatok:

- A vékony 1,9/1,8/1,6/1,2/1,0 mm-es vágókorongok a gyors, komfortos szinte sorjamentes darabolás megfelelő szerszámai.

- A 2,5/2,4/2,0 mm-es vastagságú korongok univerzális darabolási munkákhoz.
- A termékcsalád 3,2 mm vastagságú korongjai rendelkeznek a leghosszabb élettartam mellett a legnagyobb oldalirányú stabilitással.
- Valamennyi sarokcsiszoló teljesítménykategóriához alkalmazható.
- A nagyfelületű szorítóperem alkalmazása (SFS 76, 48. oldal) növeli az oldalirányú stabilitást és pontos korongvezetést tesz lehetővé különösen az ø 178 és a 230 mm-es vágókorongoknál.

### PFERDERGONOMICS®:

Vékony vágókorongok < 2,0 mm:



Megnevezés	EAN 4007220	EN jelölés	D x T/U x H [mm (coll)]	Max. eng. ford. szám. [min <sup>-1</sup> ]	
<b>Egyenes kivitel EHT (Forma 41)</b>					
EHT 100-1,0 A 60 R SG-INOX/16,0	511787	41 A 60 R BF 80	100 x 1,0 x 16,0 (5/8)	15.300	25
EHT 105-1,0 A 60 R SG-INOX/16,0	953372	41 A 60 R BF 80	105 x 1,0 x 16,0 (5/8)	14.500	25
EHT 105-1,3 A 60 R SG-INOX/16,0	953396	41 A 60 R BF 80	105 x 1,3 x 16,0 (5/8)	14.500	25
EHT 115-1,0 A 60 R SG-INOX/22,23	499702	41 A 60 R BF 80	115 x 1,0 x 22,23 (7/8)	13.300	25
EHT 115-1,6 A 46 R SG-INOX/22,23	355442	41 A 46 R BF 80	115 x 1,6 x 22,23 (7/8)	13.300	25
EHT 115-2,0 A 46 R SG-INOX/22,23	953402	41 A 46 R BF 80	115 x 2,0 x 22,23 (7/8)	13.300	25
EHT 115-2,4 A 46 R SG-INOX/22,23	522851	41 A 46 R BF 80	115 x 2,4 x 22,23 (7/8)	13.300	25
EHT 125-1,0 A 60 R SG-INOX/22,23	499733	41 A 60 R BF 80	125 x 1,0 x 22,23 (7/8)	12.200	25
EHT 125-1,6 A 46 R SG-INOX/22,23	355459	41 A 46 R BF 80	125 x 1,6 x 22,23 (7/8)	12.200	25
EHT 125-2,0 A 46 R SG-INOX/22,23	953419	41 A 46 R BF 80	125 x 2,0 x 22,23 (7/8)	12.200	25
EHT 125-2,4 A 46 R SG-INOX/22,23	522875	41 A 46 R BF 80	125 x 2,4 x 22,23 (7/8)	12.200	25
EHT 150-1,6 A 46 R SG-INOX/22,23	581179	41 A 46 R BF 80	150 x 1,6 x 22,23 (7/8)	10.200	25
EHT 178-1,6 A 46 R SG-INOX/22,23	807729	41 A 46 R BF 80	178 x 1,6 x 22,23 (7/8)	8.600	25
EHT 178-2,5 A 24 R SG-INOX/22,23	162378	41 A 24 R BF 80	178 x 2,5 x 22,23 (7/8)	8.600	25
EHT 230-1,9 A 46 R SG-INOX/22,23	807736	41 A 46 R BF 80	230 x 1,9 x 22,23 (7/8)	6.600	25
EHT 230-2,5 A 24 R SG-INOX/22,23	162446	41 A 24 R BF 80	230 x 2,5 x 22,23 (7/8)	6.600	25
EHT 230-3,2 A 24 R SG-INOX/22,23	475690	41 A 24 R BF 80	230 x 3,2 x 22,23 (7/8)	6.600	25
<b>Törtsíkú kivitel EH (Forma 42)</b>					
EH 115-2,4 A 46 R SG-INOX/22,23	162613	42 A 46 R BF 80	115 x 2,4 x 22,23 (7/8)	13.300	25
EH 115-3,2 A 46 R SG-INOX/22,23	522868	42 A 46 R BF 80	115 x 3,2 x 22,23 (7/8)	13.300	25
EH 125-2,4 A 46 R SG-INOX/22,23	162651	42 A 46 R BF 80	125 x 2,4 x 22,23 (7/8)	12.200	25
EH 125-3,2 A 46 R SG-INOX/22,23	522882	42 A 46 R BF 80	125 x 3,2 x 22,23 (7/8)	12.200	25
EH 178-2,5 A 24 R SG-INOX/22,23	162279	42 A 24 R BF 80	178 x 2,5 x 22,23 (7/8)	8.600	25
EH 230-2,5 A 24 R SG-INOX/22,23	162316	42 A 24 R BF 80	230 x 2,5 x 22,23 (7/8)	6.600	25



### PFERD VIDEO

További információk érhetők el itt, vagy a [www.pferd.com](http://www.pferd.com) honlapon.

Teljesítményerős, közepesen kemény, Q (INOX) kötéseleménységű vágókorong, kiváló vágóteljesítménnyel, jó élettartammal.

**Szemcse: korund A**

Vas, kén és klór-tartalmú adalékanyagok hozzáadása nélkül gyártott termék.

**Megmunkálható anyagok:**  
rozsdamentes (INOX) acél

**Megmunkálási feladatok:**  
lemezek, profilok, tömör anyagok darabolása

**Alkalmazási javaslatok:**

■ A gyors, komfortos szinte sorjamentes darabolás megfelelő szerszáma.

- Valamennyi sarokcsiszoló teljesítménykategóriához alkalmazható.
- A nagyfelületű szorítóperem alkalmazása (SFS 76, 48. oldal) növeli az oldalirányú stabilitást és pontos korongvezetést tesz lehetővé különösen az ø 178 és a 230 mm-es vágókorongoknál.

**PFERDERGONOMICS®:**

Vékony vágókorongok < 2,0 mm:

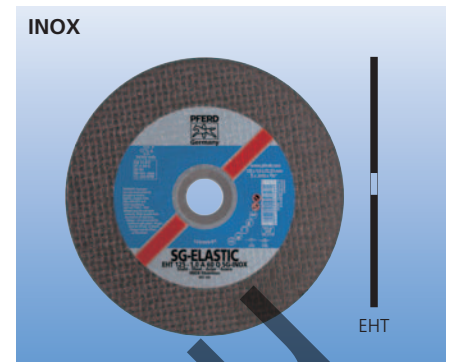

Megnevezés	EAN 4007220	EN jelölés	D x T/U x H [mm (coll)]	Max. eng. ford. szám. [min <sup>-1</sup> ]	
<b>Egyenes kivitel EHT (Forma 41)</b>					
EHT 115-1,0 A 60 Q SG-INOX/22,23	957547	41 A 60 Q BF 80	115 x 1,0 x 22,23 (7/8)	13.300	25
EHT 115-1,6 A 46 Q SG-INOX/22,23	957554	41 A 46 Q BF 80	115 x 1,6 x 22,23 (7/8)	13.300	25
EHT 125-1,0 A 60 Q SG-INOX/22,23	957561	41 A 60 Q BF 80	125 x 1,0 x 22,23 (7/8)	12.200	25
EHT 125-1,6 A 46 Q SG-INOX/22,23	957578	41 A 46 Q BF 80	125 x 1,6 x 22,23 (7/8)	12.200	25
EHT 178-1,6 A 46 Q SG-INOX/22,23	957585	41 A 46 Q BF 80	178 x 1,6 x 22,23 (7/8)	8.600	25
EHT 230-2,0 A 46 Q SG-INOX/22,23	957592	41 A 46 Q BF 80	230 x 2,0 x 22,23 (7/8)	6.600	25



### Alumínium/nem-vas (NE) fémek

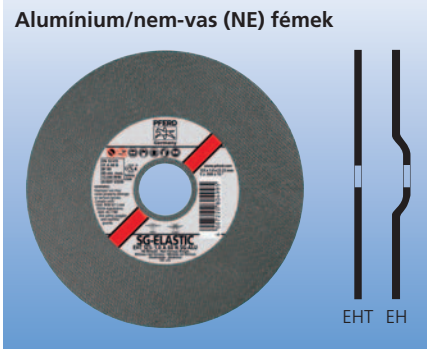

Teljesítményerős, puha, N kötéseleménységű vágókorong, kiváló vágóteljesítménnyel, nagyon jó élettartammal.

Nem tartalmaz adalékanyagokat, ezáltal nem hagy hátra nemkívánatos maradványokat a megmunkált felületeken. Ennek köszönhetően a megmunkált felület azonnal alkalmas további megmunkálásra, hegesztésre.

#### Szemcse: korund A

#### Megmunkálható anyagok:

szívós, kemény alumíniumok, nem-vas (NE) fémek

#### Megmunkálási feladatok:

lemezek, profilok, tömör anyagok darabolása

#### Alkalmazási javaslatok:

- A vékony 1,0/1,6 mm-es vágókorongok a gyors, komfortos szinte sorjamentes darabolás megfelelő szerszámai.

- A 2,4 mm-es vastagságú korongok univerzális darabolási munkákhoz.
- A termékcsalád 2,9 mm vastagságú korongjai rendelkeznek a legnagyobb oldalirányú stabilitással.
- Valamennyi sarokcsiszoló teljesítménykategóriához alkalmazható.
- A nagyfelületű szorítóperemek alkalmazása (SFS 76, 48. oldal) növeli az oldalirányú stabilitást és pontos korongvezetést tesz lehetővé különösen az  $\varnothing 178$  és a 230 mm-es vágókorongoknál.

#### PFERDERGONOMICS®:

Vékony vágókorongok  $< 2,0$  mm:



Megnevezés	EAN 4007220	EN jelölés	D x T/U x H [mm (coll)]	Max. eng. ford. szám. [min <sup>-1</sup> ]	
<b>Egyenes kivitel EHT (Forma 41)</b>					
EHT 100-1,0 A 60 N SG-ALU/16,0	885222	41 A 60 N BF 80	100 x 1,0 x 16,0 (5/8)	15.300	25
EHT 115-1,0 A 60 N SG-ALU/22,23	804964	41 A 60 N BF 80	115 x 1,0 x 22,23 (7/8)	13.300	25
EHT 115-1,6 A 46 N SG-ALU/22,23	804988	41 A 46 N BF 80	115 x 1,6 x 22,23 (7/8)	13.300	25
EHT 115-2,4 A 30 N SG-ALU/22,23	617892	41 A 30 N BF 80	115 x 2,4 x 22,23 (7/8)	13.300	25
EHT 125-1,0 A 60 N SG-ALU/22,23	804995	41 A 60 N BF 80	125 x 1,0 x 22,23 (7/8)	12.200	25
EHT 125-1,6 A 46 N SG-ALU/22,23	805008	41 A 46 N BF 80	125 x 1,6 x 22,23 (7/8)	12.200	25
EHT 125-2,4 A 30 N SG-ALU/22,23	617786	41 A 30 N BF 80	125 x 2,4 x 22,23 (7/8)	12.200	25
EHT 150-1,6 A 46 N SG-ALU/22,23	953426	41 A 46 N BF 80	150 x 1,6 x 22,23 (7/8)	10.200	25
EHT 178-1,6 A 46 N SG-ALU/22,23	805015	41 A 46 N BF 80	178 x 1,6 x 22,23 (7/8)	8.600	25
EHT 178-2,9 A 24 N SG-ALU/22,23	538487	41 A 24 N BF 80	178 x 2,9 x 22,23 (7/8)	8.600	25
EHT 230-2,9 A 24 N SG-ALU/22,23	538524	41 A 24 N BF 80	230 x 2,9 x 22,23 (7/8)	6.600	25
<b>Törtsíkú kivitel EH (Forma 42)</b>					
EH 115-2,4 A 30 N SG-ALU/22,23	522936	42 A 30 N BF 80	115 x 2,4 x 22,23 (7/8)	13.300	25
EH 125-2,4 A 30 N SG-ALU/22,23	389027	42 A 30 N BF 80	125 x 2,4 x 22,23 (7/8)	12.200	25
EH 178-2,9 A 24 N SG-ALU/22,23	538517	42 A 24 N BF 80	178 x 2,9 x 22,23 (7/8)	8.600	25
EH 230-2,9 A 24 N SG-ALU/22,23	538548	42 A 24 N BF 80	230 x 2,9 x 22,23 (7/8)	6.600	25



Teljesítményerős, kemény, R (C) kötéseleményű vágókorong, kiváló vágóteljesítménnyel, nagy oldalirányú stabilitással nagyon jó élettartammal.

**Szemcse: szilíciumkarbid C**

**Megmunkálható anyagok:**

terméskövek, műkövek, tűzálló kövek, acélöntvények, nem-vas fémek

**Megmunkálási feladatok:**

tömör anyagok és profilok darabolása

**Alkalmazási javaslatok:**

- A 2,4 mm-es korongokat univerzális darabolási munkákra javasoljuk használni.
- A termékcsalád 3,2/3,0 mm vastagságú korongjai rendelkeznek a leghosszabb élettartam mellett a legnagyobb oldalirányú stabilitással.
- Valamennyi sarokcsiszoló teljesítménykategóriához alkalmazható.

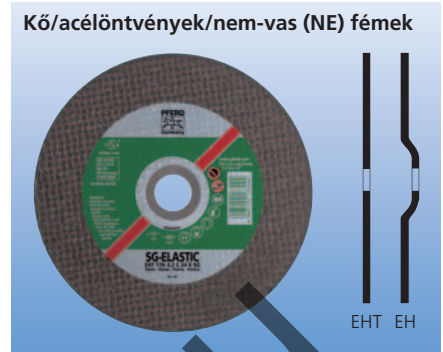

Megnevezés	EAN 4007220	EN jelölés	D x T/U x H [mm (coll)]	Max. eng. ford. szám. [min <sup>-1</sup> ]	
<b>Egyenes kivitel EHT (Forma 41)</b>					
EHT 100-2,4 C 46 R SG/16,0	163016	41 C 46 R BF 80	100 x 2,4 x 16,0 (5/8)	15.300	25
EHT 150-3,0 C 24 R SG/22,23	163047	41 C 24 R BF 80	150 x 3,0 x 22,23 (7/8)	10.200	25
EHT 178-3,2 C 24 R SG/22,23	163092	41 C 24 R BF 80	178 x 3,2 x 22,23 (7/8)	8.600	25
EHT 230-3,2 C 24 R SG/22,23	163146	41 C 24 R BF 80	230 x 3,2 x 22,23 (7/8)	6.600	25
<b>Törtsíkú kivitel EH (Forma 42)</b>					
EH 115-2,4 C 30 R SG/22,23	163252	42 C 30 R BF 80	115 x 2,4 x 22,23 (7/8)	13.300	25
EH 125-2,4 C 30 R SG/22,23	162996	42 C 30 R BF 80	125 x 2,4 x 22,23 (7/8)	12.200	25
EH 230-3,2 C 24 R SG/22,23	163078	42 C 24 R BF 80	230 x 3,2 x 22,23 (7/8)	6.600	25



### Acél/INOX/acélöntvények/nem-vas (NE) fémek

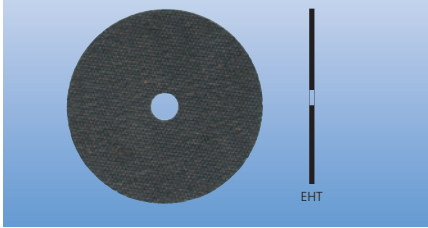

Univerzálisan használható, közepesen kemény, P kötéselemű vágókorong, kiváló vágóteljesítménnyel, jó élettartammal, hűvös daraboláshoz.

#### Szemcse: korund A

Vas, kén és klór-tartalmú adalékanyagok hozzáadása nélkül gyártott termék.

#### Megmunkálható anyagok:

acél, rozsdamentes (INOX) acél, nagy hőállóságú anyagok, öntvények, nem-vas (NE) fémek, nikkelbázisú ötvözetek

#### Megmunkálási feladatok:

lemezek, profilok, tömör anyagok darabolása

#### Alkalmazási javaslatok:

■ Univerzális darabolási munkákhoz.

- Nehezen hozzáférhető megmunkálási helyeken.
- Valamennyi elektromos és levegős egyenes csiszoló teljesítménykategóriához.
- Szerelt szerszámtartókkal az egyenes csiszolókon a tartó maximálisan engedélyezett fordulatszám határáig alkalmazhatók.
- Vágókorongok 76 mm  $\varnothing$ -ig védőburkolat nélkül alkalmazhatók.

#### Rendelési információ:

A felfogót kérjük külön megrendelni.

#### PFERDERGONOMICS®:

Vékony vágókorongok < 2,0 mm:



Megnevezés	EAN 4007220	EN jelölés	D x T x H [mm (coll)]	Max. eng. ford.szám. [min <sup>-1</sup> ] felfogó nélkül	Max. eng. ford.szám. [min <sup>-1</sup> ] PFERD- felfogóval	
<b>Egyenes kivitel EHT (Forma 41)</b>						
EHT 30-1,1 A 60 P SG/6,0	165621	41 A 60 P BF 80	30 x 1,1 x 6,0 (1/4)	51.000	31.800	50
EHT 30-1,4 A 60 P SG/6,0	165638	41 A 60 P BF 80	30 x 1,4 x 6,0 (1/4)	51.000	31.800	50
EHT 40-1,1 A 60 P SG/6,0	165645	41 A 60 P BF 80	40 x 1,1 x 6,0 (1/4)	38.200	23.900	50
EHT 40-2,1 A 46 P SG/6,0	165652	41 A 46 P BF 80	40 x 2,1 x 6,0 (1/4)	38.200	23.900	50
EHT 50-0,8 A 60 P SG/6,0	849156	41 A 60 P BF 80	50 x 0,8 x 6,0 (1/4)	30.600	19.100	50
EHT 50-1,1 A 60 P SG/6,0	165669	41 A 60 P BF 80	50 x 1,1 x 6,0 (1/4)	30.600	19.100	50
EHT 50-1,4 A 60 P SG/6,0	165676	41 A 60 P BF 80	50 x 1,4 x 6,0 (1/4)	30.600	19.100	50
EHT 50-2,1 A 46 P SG/6,0	165683	41 A 46 P BF 80	50 x 2,1 x 6,0 (1/4)	30.600	19.100	50
EHT 50-3,0 A 46 P SG/6,0	165690	41 A 46 P BF 80	50 x 3,0 x 6,0 (1/4)	30.600	19.100	50
EHT 65-0,8 A 60 P SG/6,0	849187	41 A 60 P BF 80	65 x 0,8 x 6,0 (1/4)	23.500	14.700	50
EHT 65-0,8 A 60 P SG/10,0	849194	41 A 60 P BF 80	65 x 0,8 x 10,0 (25/64)	23.500	14.700	50
EHT 65-1,1 A 60 P SG/6,0	165706	41 A 60 P BF 80	65 x 1,1 x 6,0 (1/4)	23.500	14.700	50
EHT 65-1,1 A 60 P SG/10,0	165713	41 A 60 P BF 80	65 x 1,1 x 10,0 (25/64)	23.500	14.700	50
EHT 65-1,4 A 60 P SG/10,0	165720	41 A 60 P BF 80	65 x 1,4 x 10,0 (25/64)	23.500	14.700	50
EHT 65-2,1 A 46 P SG/10,0	165737	41 A 46 P BF 80	65 x 2,1 x 10,0 (25/64)	23.500	14.700	50
EHT 65-3,0 A 46 P SG/10,0	165744	41 A 46 P BF 80	65 x 3,0 x 10,0 (25/64)	23.500	14.700	50
EHT 70-1,1 A 60 P SG/10,0	165751	41 A 60 P BF 80	70 x 1,1 x 10,0 (25/64)	21.800	13.600	50
EHT 70-1,4 A 60 P SG/10,0	165768	41 A 60 P BF 80	70 x 1,4 x 10,0 (25/64)	21.800	13.600	50
EHT 70-2,1 A 46 P SG/10,0	165775	41 A 46 P BF 80	70 x 2,1 x 10,0 (25/64)	21.800	13.600	50
EHT 70-3,0 A 46 P SG/10,0	165782	41 A 46 P BF 80	70 x 3,0 x 10,0 (25/64)	21.800	13.600	50
EHT 76-0,8 A 60 P SG/6,0	849217	41 A 60 P BF 80	76 x 0,8 x 6,0 (1/4)	20.100	12.500	50
EHT 76-0,8 A 60 P SG/10,0	849200	41 A 60 P BF 80	76 x 0,8 x 10,0 (25/64)	20.100	12.500	50
EHT 76-1,1 A 60 P SG/6,0	165812	41 A 60 P BF 80	76 x 1,1 x 6,0 (1/4)	20.100	12.500	50
EHT 76-1,1 A 60 P SG/10,0	165829	41 A 60 P BF 80	76 x 1,1 x 10,0 (25/64)	20.100	12.500	50
EHT 76-1,4 A 60 P SG/10,0	165836	41 A 60 P BF 80	76 x 1,4 x 10,0 (25/64)	20.100	12.500	50
EHT 76-2,1 A 46 P SG/10,0	165843	41 A 46 P BF 80	76 x 2,1 x 10,0 (25/64)	20.100	12.500	50
EHT 76-3,0 A 46 P SG/10,0	165850	41 A 46 P BF 80	76 x 3,0 x 10,0 (25/64)	20.100	12.500	50



Szerszám- $\emptyset$ [mm]	Max. eng. ford.szám. [min <sup>-1</sup> ]
30	31.800
40	23.900
50	19.100
65	14.700
70	13.600
76	12.500

Felfogók kis darabolókorongok egyenes csiszológépekbe történő felfogatásához.

**Biztonságtechnikai ajánlás:**

■ A szerszámfelfogó alkalmazása esetén ügyeljünk a felfogóval csomagolt útmutatóban megadott fordulatszám betartására. Felfogóval szerelt vágókorongok esetén a meghajtási fordulatszám a felfogóra engedélyezett maximális fordulatszám lehet (lásd táblázat).

**Felfogók kis ármérőjű vágókorongokhoz**

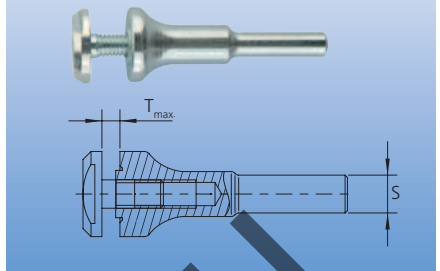

Megnevezés	EAN 4007220	Csap- $\emptyset$ S [mm]	Szerszámfurat- $\emptyset$ [mm]	Max. szerszám szélesség T <sub>max</sub> [mm]	
BO 6/6 0-4	219119	6	6	0-4	1
BO 6,35/6 0-4 (1/4)	219126	6,35	6	0-4	1
BO 6/10 0-4	219140	6	10	0-4	1
BO 6,35/10 0-4 (1/4)	219133	6,35	10	0-4	1
BO 8/10 0-4	219157	8	10	0-4	1



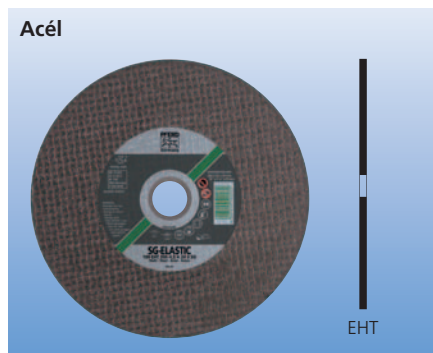

Speciális, kemény, S kötéseleménységű szerszám, kiváló vágóteljesítményel és jó élettartammal az ø 300–400 mm-es kézi darabolókon történő alkalmazásokhoz.

**Szemcse: korund A**

**Megmunkálható anyagok:**  
acélok, acélöntvények

**Megmunkálási feladatok:**  
tömör anyagok és profilok darabolása

**Alkalmazási javaslatok:**

- Felfoghatók elektromos, emeltfrekvenciás és benzínmotoros kézi darabológépekre.
- 300 mm-es ø-ben 80 és 100 m/s kerületi sebességre engedélyezett korongok egyaránt találhatóak ajánlatunkban.

**Rendelési információ:**

Megrendelésnél kérjük a furat-ø-t és a kívánt maximális megmunkálási sebességet (80 vagy 100 m/s) megadni.

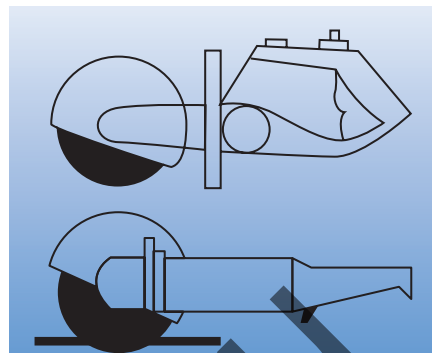

Megnevezés	EAN 4007220	EN jelölés	D x T x H [mm (coll)]	Max. eng. ford. szám. [min <sup>-1</sup> ]	
<b>Engedélyezett kerületi sebesség 80 m/s, EHT egyenes kivitel (Forma 41)</b>					
80 EHT 300-4,0 A 24 S SG/20,0	162460	41 A 24 S BF 80	300 x 4,0 x 20,0	5.100	20
80 EHT 300-4,0 A 24 S SG/22,23	162477	41 A 24 S BF 80	300 x 4,0 x 22,23 (7/8)	5.100	20
80 EHT 300-4,0 A 24 S SG/25,4	162484	41 A 24 S BF 80	300 x 4,0 x 25,4 (1)	5.100	20
<b>Engedélyezett kerületi sebesség 100 m/s, EHT egyenes kivitel (Forma 41)</b>					
100 EHT 300-4,0 A 24 S SG/20,0	540008	41 A 24 S BF 100	300 x 4,0 x 20,0	6.400	20
100 EHT 300-4,0 A 24 S SG/22,23	540015	41 A 24 S BF 100	300 x 4,0 x 22,23 (7/8)	6.400	20
100 EHT 300-4,0 A 24 S SG/25,4	540022	41 A 24 S BF 100	300 x 4,0 x 25,4 (1)	6.400	20
100 EHT 350-4,5 A 24 S SG/20,0	540039	41 A 24 S BF 100	350 x 4,5 x 20,0	5.500	10
100 EHT 350-4,5 A 24 S SG/22,23	540046	41 A 24 S BF 100	350 x 4,5 x 22,23 (7/8)	5.500	10
100 EHT 350-4,5 A 24 S SG/25,4	540053	41 A 24 S BF 100	350 x 4,5 x 25,4 (1)	5.500	10
100 EHT 400-4,8 A 24 S SG/20,0	953433	41 A 24 S BF 100	400 x 4,8 x 20,0	4.800	10
100 EHT 400-4,8 A 24 S SG/22,23	540060	41 A 24 S BF 100	400 x 4,8 x 22,23 (7/8)	4.800	10
100 EHT 400-4,8 A 24 S SG/25,4	540077	41 A 24 S BF 100	400 x 4,8 x 25,4 (1)	4.800	10



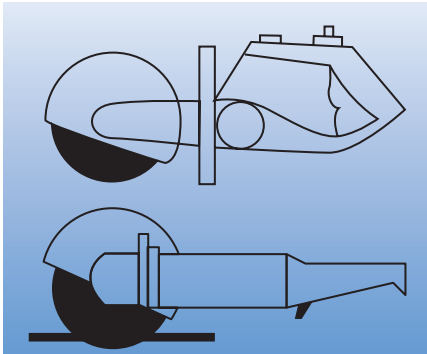

Speciális, kemény, R (C) kötőanyagú szerszám, kiváló vágóteljesítménnyel és jó élettartammal az Ø 300–350 mm-es kézi darabolókon történő alkalmazásokhoz.

**Szemcse: szilíciumkarbid C**

**Megmunkálható anyagok:**

terméskő, tűzálló kő, acélöntvények, nem-vas (NE) fémek

**Megmunkálási feladatok:**

tömör anyagok és profilok darabolása

**Alkalmazási javaslatok:**

- Felfoghatók elektromos, emeltfrekvenciás és benzinmotoros kézi darabológépekre.
- 300 mm-es Ø-ben 80 és 100 m/s kerületi sebességre engedélyezett korongok egyaránt találhatóak ajánlatunkban.

**Rendelési információ:**

Megrendelésnél kérjük a furat-Ø-t és a kívánt maximális megmunkálási sebességet (80 vagy 100 m/s) megadni.

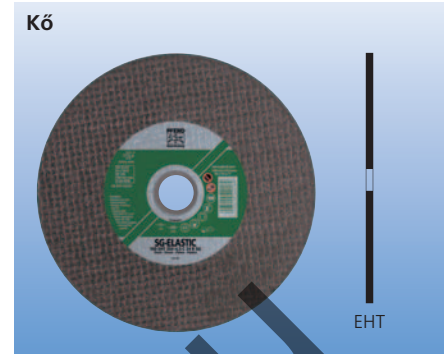

Megnevezés	EAN 4007220	EN jelölés	D x T x H [mm (coll)]	Max. eng. ford. szám. [min <sup>-1</sup> ]	
<b>Engedélyezett kerületi sebesség 80 m/s, EHT egyenes kivitel (Forma 41)</b>					
80 EHT 300-4,0 C 24 R SG/20,0	163177	41 C 24 R BF 80	300 x 4,0 x 20,0	5.100	20
80 EHT 300-4,0 C 24 R SG/22,23	163184	41 C 24 R BF 80	300 x 4,0 x 22,23 (7/8)	5.100	20
80 EHT 300-4,0 C 24 R SG/25,4	163191	41 C 24 R BF 80	300 x 4,0 x 25,4 (1)	5.100	20
<b>Engedélyezett kerületi sebesség 100 m/s, EHT egyenes kivitel (Forma 41)</b>					
100 EHT 350-4,5 C 24 R SG/20,0	540145	41 C 24 R BF 100	350 x 4,5 x 20,0	5.500	10
100 EHT 350-4,5 C 24 R SG/22,23	540152	41 C 24 R BF 100	350 x 4,5 x 22,23 (7/8)	5.500	10
100 EHT 350-4,5 C 24 R SG/25,4	540169	41 C 24 R BF 100	350 x 4,5 x 25,4 (1)	5.500	10

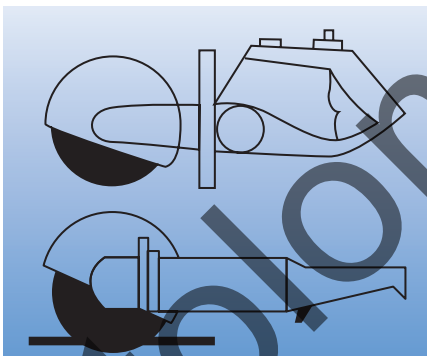

Speciális, közepesen kemény, Q kötőanyagú szerszám, kiváló vágóteljesítménnyel és jó élettartammal az Ø 300–350 mm-es kézi darabolókon történő alkalmazásokhoz.

**Szemcse: korund/szilíciumkarbid AC**

**Megmunkálható anyagok:**

öntvények, vasbeton, színesfémek

**Megmunkálási feladatok:**

tömör és profil anyagok darabolása

**Alkalmazási javaslatok:**

- Alkalmazható kézi darabológépeken elektromos, emeltfrekvenciás vagy benzinmotoros gépeken.

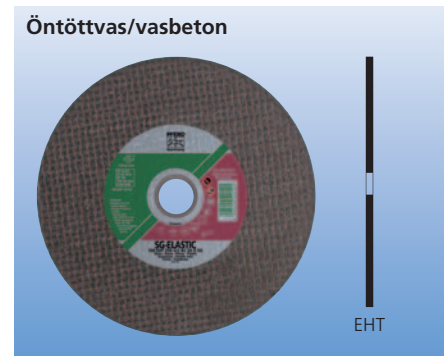

Megnevezés	EAN 4007220	EN jelölés	D x T x H [mm (coll)]	Max. eng. ford. szám. [min <sup>-1</sup> ]	
<b>Engedélyezett kerületi sebesség 100 m/s, EHT egyenes kivitel (Forma 41)</b>					
100 EHT 300-4,0 AC 24 Q SG/20,0	540084	41 AC 24 Q BF 100	300 x 4,0 x 20,0	6.400	20
100 EHT 300-4,0 AC 24 Q SG/22,23	540091	41 AC 24 Q BF 100	300 x 4,0 x 22,23 (7/8)	6.400	20
100 EHT 300-4,0 AC 24 Q SG/25,4	540107	41 AC 24 Q BF 100	300 x 4,0 x 25,4 (1)	6.400	20
100 EHT 350-4,5 AC 24 Q SG/20,0	540114	41 AC 24 Q BF 100	350 x 4,5 x 20,0	5.500	10
100 EHT 350-4,5 AC 24 Q SG/22,23	540121	41 AC 24 Q BF 100	350 x 4,5 x 22,23 (7/8)	5.500	10
100 EHT 350-4,5 AC 24 Q SG/25,4	540138	41 AC 24 Q BF 100	350 x 4,5 x 25,4 (1)	5.500	10

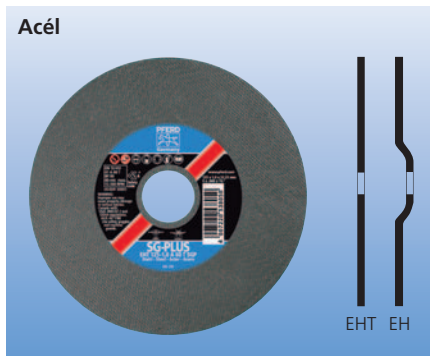

Nagyon kemény, extrém terhelésnek ellenálló T kötéskeménységű szerszám, kiugró vágóteljesítménnyel és egyedülálló élettartammal.

**Szemcse: korund A**

**Megmunkálható anyagok:**  
acél

**Megmunkálási feladatok:**  
lemezek, profilok, tömör anyagok darabolása

**Alkalmazási javaslatok:**

■ A vékony 1,6/1,0 mm-es vágókorongok a gyors, komfortos szinte sorjamentes hosszú élettartamú darabolás megfelelő szerszámai.

- A termékcsalád 2,5/2,4 mm-es korongjait univerzális darabolási munkákra javasoljuk.
- A 2,8 mm vastagságú korongok rendelkeznek a leghosszabb élettartam mellett a legnagyobb oldalirányú stabilitással.
- A legjobb eredménnyel az elektromos, emeltfrekvenciás vagy benzinmotoros gépeken alkalmazhatók.

**PFERDERGONOMICS®:**

Vékony vágókorongok < 2,0 mm:



Megnevezés	EAN 4007220	EN jelölés	D x T/U x H [mm (coll)]	Max. eng. ford. szám. [min <sup>-1</sup> ]	
<b>Egyenes kivitel EHT (Forma 41)</b>					
EHT 105-1,0 A 60 T SGP/16,0	953440	41 A 60 T BF 80	105 x 1,0 x 16,0 (5/8)	14.500	25
EHT 115-1,0 A 60 T SGP/22,23	538043	41 A 60 T BF 80	115 x 1,0 x 22,23 (7/8)	13.300	25
EHT 115-2,4 A 30 T SGP/22,23	248133	41 A 30 T BF 80	115 x 2,4 x 22,23 (7/8)	13.300	25
EHT 125-1,0 A 60 T SGP/22,23	538050	41 A 60 T BF 80	125 x 1,0 x 22,23 (7/8)	12.200	25
EHT 125-2,4 A 30 T SGP/22,23	248140	41 A 30 T BF 80	125 x 2,4 x 22,23 (7/8)	12.200	25
EHT 150-1,6 A 46 T SGP/22,23	953457	41 A 46 T BF 80	150 x 1,6 x 22,23 (7/8)	10.200	25
EHT 178-2,5 A 24 T SGP/22,23	522707	41 A 24 T BF 80	178 x 2,5 x 22,23 (7/8)	8.600	25
EHT 178-2,8 A 24 T SGP/22,23	162392	41 A 24 T BF 80	178 x 2,8 x 22,23 (7/8)	8.600	25
EHT 230-2,5 A 24 T SGP/22,23	522721	41 A 24 T BF 80	230 x 2,5 x 22,23 (7/8)	6.600	25
EHT 230-2,8 A 24 T SGP/22,23	162453	41 A 24 T BF 80	230 x 2,8 x 22,23 (7/8)	6.600	25
<b>Törtsíkú kivitel EH (Forma 42)</b>					
EH 115-2,4 A 30 T SGP/22,23	248126	42 A 30 T BF 80	115 x 2,4 x 22,23 (7/8)	13.300	25
EH 125-2,4 A 30 T SGP/22,23	248157	42 A 30 T BF 80	125 x 2,4 x 22,23 (7/8)	12.200	25
EH 178-2,5 A 24 T SGP/22,23	522714	42 A 24 T BF 80	178 x 2,5 x 22,23 (7/8)	8.600	25
EH 178-2,8 A 24 T SGP/22,23	162293	42 A 24 T BF 80	178 x 2,8 x 22,23 (7/8)	8.600	25
EH 230-2,8 A 24 T SGP/22,23	162330	42 A 24 T BF 80	230 x 2,8 x 22,23 (7/8)	6.600	25



Nagyon kemény, extrém terhelésnek ellenálló S (INOX) kötés-keményességű szerszám, kiugró vágóteljesítménnyel és egyedülálló élettartammal.

### Szemcse: korund A

Vas, kén és klór-tartalmú adalékanyagok hozzáadása nélkül gyártott termék.

### Megmunkálható anyagok:

rozsdamentes (INOX) acél

### Megmunkálási feladatok:

lemezek, profilok, tömör anyagok darabolása

### Alkalmazási javaslatok:

- Az X-SLIM® (0,8 mm) kivitelű korong a leggyorsabb, rendkívül hűvös, vékony és sorjamentes darabolást kínálja, komfortos, ergonomikus és legnagyobb biztonságot jelentő munkavégzés mellett.
- A vékony 1,9/1,6/1,0 mm-es vágókorongok a hűvös, gyors, komfortos szinte sorjamentes darabolás hosszú élettartamú szerszámjai.

- A 2,3/2,2 mm-es vastagságú korongok univerzális darabolási munkákhoz, hosszú élettartam.
- A 2,8/2,5 mm-es vastagságú korongok kínálják a leghosszabb élettartamot és legnagyobb oldalirányú stabilitást.
- A legjobb eredménnyel a levegőturbínás és elektromos, emeltfrekvenciás gépeken alkalmazhatók.
- A 1,0 mm-es vastagságú korongok ideálisan alkalmazhatók akkus sarokcsiszolókon.
- A nagyfelületű szorítóperemek alkalmazása (SFS 76, 48. oldal) növeli az oldalirányú stabilitást és pontos korongvezetést tesz lehetővé különösen az  $\varnothing 178$  és a 230 mm-es vágókorongoknál.



### PFERDERGONOMICS®:

Vékony vágókorongok < 2,0 mm:



Megnevezés	EAN 4007220	EN jelölés	D x T/U x H [mm (coll)]	Max. eng. ford. szám. [min <sup>-1</sup> ]	
<b>Egyenes kivitel EHT (Forma 41)</b>					
EHT 100-0,8 A 60 S SGP-INOX X-SLIM/16,0	845103	41 A 60 S BF 80	100 x 0,8 x 16,0 (5/8)	15.300	25
EHT 100-1,0 A 60 S SGP-INOX/16,0	538067	41 A 60 S BF 80	100 x 1,0 x 16,0 (5/8)	15.300	25
EHT 105-0,8 A 60 S SGP-INOX X-SLIM/16,0	953464	41 A 60 S BF 80	105 x 0,8 x 16,0 (5/8)	14.500	25
EHT 105-1,0 A 60 S SGP-INOX/16,0	953471	41 A 60 S BF 80	105 x 1,0 x 16,0 (5/8)	14.500	25
EHT 115-0,8 A 60 S SGP-INOX X-SLIM/22,23	835357	41 A 60 S BF 80	115 x 0,8 x 22,23 (7/8)	13.300	25
EHT 115-1,0 A 60 S SGP-INOX/22,23	538074	41 A 60 S BF 80	115 x 1,0 x 22,23 (7/8)	13.300	25
EHT 115-1,6 A 46 S SGP-INOX/22,23	538081	41 A 46 S BF 80	115 x 1,6 x 22,23 (7/8)	13.300	25
EHT 115-2,2 A 46 S SGP-INOX/22,23	281956	41 A 46 S BF 80	115 x 2,2 x 22,23 (7/8)	13.300	25
EHT 125-0,8 A 60 S SGP-INOX X-SLIM/22,23	835364	41 A 60 S BF 80	125 x 0,8 x 22,23 (7/8)	12.200	25
EHT 125-1,0 A 60 S SGP-INOX/22,23	538098	41 A 60 S BF 80	125 x 1,0 x 22,23 (7/8)	12.200	25
EHT 125-1,6 A 46 S SGP-INOX/22,23	538104	41 A 46 S BF 80	125 x 1,6 x 22,23 (7/8)	12.200	25
EHT 125-2,2 A 46 S SGP-INOX/22,23	281970	41 A 46 S BF 80	125 x 2,2 x 22,23 (7/8)	12.200	25
EHT 150-1,6 A 46 S SGP-INOX/22,23	953488	41 A 46 S BF 80	150 x 1,6 x 22,23 (7/8)	10.200	25
EHT 150-2,5 A 46 S SGP-INOX/22,23	953495	41 A 46 S BF 80	150 x 2,5 x 22,23 (7/8)	10.200	25
EHT 178-1,6 A 46 S SGP-INOX/22,23	357873	41 A 46 S BF 80	178 x 1,6 x 22,23 (7/8)	8.600	25
EHT 178-2,3 A 24 S SGP-INOX/22,23	522752	41 A 24 S BF 80	178 x 2,3 x 22,23 (7/8)	8.600	25
EHT 178-2,8 A 24 S SGP-INOX/22,23	281994	41 A 24 S BF 80	178 x 2,8 x 22,23 (7/8)	8.600	25
EHT 230-1,9 A 46 S SGP-INOX/22,23	522776	41 A 46 S BF 80	230 x 1,9 x 22,23 (7/8)	6.600	25
EHT 230-2,3 A 24 S SGP-INOX/22,23	522783	41 A 24 S BF 80	230 x 2,3 x 22,23 (7/8)	6.600	25
EHT 230-2,8 A 24 S SGP-INOX/22,23	282014	41 A 24 S BF 80	230 x 2,8 x 22,23 (7/8)	6.600	25
<b>Törtsíkú kivitel EH (Forma 42)</b>					
EH 115-2,2 A 46 S SGP-INOX/22,23	281963	42 A 46 S BF 80	115 x 2,2 x 22,23 (7/8)	13.300	25
EH 125-2,2 A 46 S SGP-INOX/22,23	281987	42 A 46 S BF 80	125 x 2,2 x 22,23 (7/8)	12.200	25
EH 178-2,8 A 24 S SGP-INOX/22,23	282007	42 A 24 S BF 80	178 x 2,8 x 22,23 (7/8)	8.600	25
EH 230-2,3 A 24 S SGP-INOX/22,23	522790	42 A 24 S BF 80	230 x 2,3 x 22,23 (7/8)	6.600	25
EH 230-2,8 A 24 S SGP-INOX/22,23	282021	42 A 24 S BF 80	230 x 2,8 x 22,23 (7/8)	6.600	25



### PFERDVIDEO

További információk érhetők el itt, vagy a [www.pferd.com](http://www.pferd.com) honlapon.

### Öntödei vágókorongok

A PFERD nehéz öntödei használatra levegős-turbinacsiszolókhöz, valamint erős emelt-frekvenciás és elektromos sarokcsiszolókhöz meghatározott minőségű és a biztonsági előírásoknak megfelelő vágókorongokat fejlesztett ki.

Nemcsak az acél, hanem egyéb anyagok, mint például öntvénykéreg homokzárványokkal, öntöttvas, lemezgrafitos öntöttvas, gömbsgrafitos/lágyvas öntöttvas megmunkálásához is kiválóan alkalmas.

Öntvénycsonkok darabolása, öntvények szélezése a kemény öntödei alkalmazások leggyakoribb munkafeladatai.

Az öntödékben a feldolgozásnál adódó minden kérdésre a PFERD célzott, egyedi tanácsadással áll rendelkezésére. Tapasztalt értékesítési és műszaki tanácsadóink szívesen segítenek Önnek. Lépjenek kapcsolatba velünk.

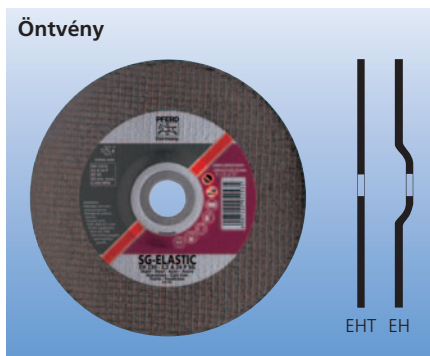

Univerzálisan használható, puha, P (GUSS) kötés keménységű vágókorong, kiváló vágóteljesítménnyel, nagy oldalirányú stabilitással, jó élettartammal.

**Szemcse: korund A**

**Megmunkálható anyagok:**  
acél, öntvények

**Megmunkálási feladatok:**  
tömör anyagok és profilok darabolása

#### Alkalmazási javaslatok:

- A legjobb teljesítmény fordulatszámstabil levegős és teljesítményerős emeltfrekvenciás sarokcsiszolókon érhető el.

Megnevezés	EAN 4007220	EN jelölés	D x T/U x H [mm (coll)]	Max. eng. ford. szám. [min <sup>-1</sup> ]	
<b>Egyenes kivitel EHT (Forma 41)</b> EHT 230-3,2 A 24 P SG/22,23	952542	41 A 24 P BF 80	230 x 3,2 x 22,23 (7/8)	6.600	25
<b>Törtsíkú kivitel EH (Forma 42)</b> EH 230-3,2 A 24 P SG/22,23	952535	42 A 24 P BF 80	230 x 3,2 x 22,23 (7/8)	6.600	25



Teljesítményerős, közepesen kemény, Q (INOX-GUSS) kötés keménységű vágókorong, kiváló vágóteljesítménnyel, nagy oldalirányú stabilitással, és nagyon jó élettartammal.

**Szemcse: korund A**

Vas, kén és klór-tartalmú adalékanyagok hozzáadása nélkül gyártott termék.

**Megmunkálható anyagok:**  
INOX-öntvények, acélöntvények

**Megmunkálási feladatok:**  
tömör anyagok és profilok darabolása

#### Alkalmazási javaslatok:

- A legjobb teljesítmény fordulatszámstabil levegős és teljesítményerős emeltfrekvenciás sarokcsiszolókon érhető el.

Megnevezés	EAN 4007220	EN jelölés	D x T/U x H [mm (coll)]	Max. eng. ford. szám. [min <sup>-1</sup> ]	
<b>Egyenes kivitel EHT (Forma 41)</b> EHT 230-2,9 A 24 Q SG-INOX-Guss/22,23	522899	41 A 24 Q BF 80	230 x 2,9 x 22,23 (7/8)	6.600	25
<b>Törtsíkú kivitel EH (Forma 42)</b> EH 230-2,9 A 24 Q SG-INOX-Guss/22,23	522905	42 A 24 Q BF 80	230 x 2,9 x 22,23 (7/8)	6.600	25

Teljesítményerős, közepesen kemény, Q (GUSS) kötéselemű vágókorong, kiváló vágóteljesítménnyel, nagy oldalirányú stabilitással és nagyon jó élettartammal.

**Szemcse: korund/szilíciumkarbid AC**

**Megmunkálható anyagok:**

öntvénymegmunkálás (szürke és gömbgrafitos)

**Megmunkálási feladatok:**

tömör anyagok és profilok darabolása

**Alkalmazási javaslatok:**

■ A legjobb teljesítmény fordulatszámstabil levegős és teljesítményerős emeltfrekvenciás sarokcsiszolókon érhető el.

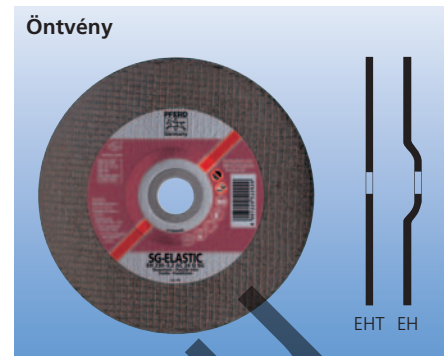

Megnevezés	EAN 4007220	EN jelölés	D x T/U x H [mm (coll)]	Max. eng. ford. szám. [min <sup>-1</sup> ]	
<b>Egyenes kivitel EHT (Forma 41)</b>					
EHT 230-3,2 AC 24 Q SG/22,23	522912	41 AC 24 Q BF 80	230 x 3,2 x 22,23 (7/8)	6.600	25
<b>Törtsíkú kivitel EH (Forma 42)</b>					
EH 230-3,2 AC 24 Q SG/22,23	522929	42 AC 24 Q BF 80	230 x 3,2 x 22,23 (7/8)	6.600	25

Teljesítményerős, közepesen kemény, extrém terhelésnek ellenálló Q (GUSS) kötéselemű vágókorong, a legjobb vágóteljesítménnyel, nagy oldalirányú stabilitással, és kiugró élettartammal.

**Szemcse: cirkonkorund/korund ZA**

**Megmunkálható anyagok:**

öntvénymegmunkálás (szürke és gömbgrafitos)

**Megmunkálási feladatok:**

tömör anyagok és profilok darabolása

**Alkalmazási javaslatok:**

■ A legjobb csiszolási teljesítmények teljesítményerős levegős, valamint elektromos emeltfrekvenciás sarokcsiszolókkal történő alkalmazáskor érhető el.

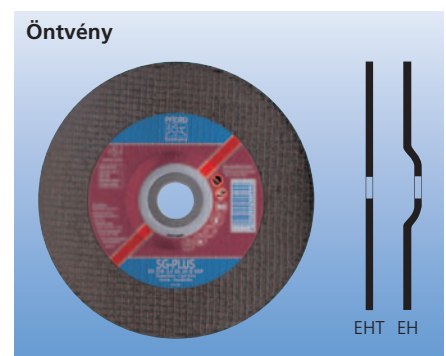

Megnevezés	EAN 4007220	EN jelölés	D x T/U x H [mm (coll)]	Max. eng. ford. szám. [min <sup>-1</sup> ]	
<b>Egyenes kivitel EHT (Forma 41)</b>					
EHT 230-3,4 ZA 24 Q SGP/22,23	522837	41 ZA 24 Q BF 80	230 x 3,4 x 22,23 (7/8)	6.600	25
<b>Törtsíkú kivitel EH (Forma 42)</b>					
EH 230-3,4 ZA 24 Q SGP/22,23	522844	42 ZA 24 Q BF 80	230 x 3,4 x 22,23 (7/8)	6.600	25



A galvanikus kötésű gyémántszemcsés szerszámokról további információk és rendelési adatok találhatóak a 205-ös katalógusfejezetben.



**PFERD INFORMATION**  
További információk érhetők el itt, vagy a [www.pferd.com](http://www.pferd.com) honlapon.



Szürke és gömbgrafitos öntvények (GG/GGG, ill. GJL/GJS) beömlő csomkjainak, öntőcsomkjainak darabolásához formázó szétválasztásához galvanikus kötésű gyémántszemcsés darabolókorongok is alkalmazhatók. Kitűnnek maximális élettartamokkal, optimális vágástulajdonságaikkal a mélyen fekvő megmunkálási helyeken (az állandó szerszámtérőnek köszönhetően), valamint az ércesedés komfortos és gyors eltávolításával.

**PFERD Germany**

**SG-DIAMOND**  
DG 230 x 3,2 x 22,23 SG

EN 13236  
80 m/s max.  
6 600 RPM

**Abrasive Materialien**  
Frischer Beton, Blmsstein, Cotto, Estrich, Feuerfester Stein, Gasbeton, Kaiksandstein, weicher Klinker, Poroton, Sandstein, Tonsiegel, Frs Trodenschritt

**Abrasivos**  
Fresh concrete, pumice stone, terra cotta, scum, refractory brick, autoclaved aerated concrete, sand lime brick, soft clink, Poroton block, sandstone, clay tile, clay roof tile, For dry cutting

**Matières abrasives**  
Béton frais, ponce de cavirponce, Cotto, chape, pierre réfractaire, briques gaz, piéces de ciment, produits réfractaires, carreaux, tuiles, terre cuite

**Materiales abrasivos**  
Hormign fresco, piedra pmez, terrazo, pavimento, piedra refractaria, Hormign de gas, ladrillos silico-calcarea, ladrillos excocido blano, poroton, arenosa, tejas de arcilla refractaria

**Beton/Gestein**  
concréter Beton, Dachplatten, Gestein, Granit, Klinker, Poroton, Schiefer, Terrngem, Waaflstein

**Concrete/stone**  
fresh concrete, roofing tiles, granite, sandstone, soft clink, stone, clay roof tiles, exposed aggregate concrete

**Béton/roche**  
Béton frais, dalle, grès, pierre réfractaire, briques, tuiles, terre cuite

**Hormign/roca**  
Hormign fresco, piedra pmez, terrazo, pavimento, piedra refractaria, Hormign de gas, ladrillos silico-calcarea, ladrillos excocido blano, poroton, arenosa, tejas de arcilla refractaria

**Construction site materials**  
Medium hard concrete, pumice stone, terra cotta, soft stone, autoclaved porous concrete, ceramic bricks, stone

**Baustellenmaterialien**  
mittelharter Beton, Blmsstein, Cotto, Dachplatten, Gasbeton, weicher Klinker, Marmor, Poroton, Sandstein, Tonsiegel

**Materiales de obra**  
Hormign de dureza media, piedra pmez, tierra cotta, ladrillos excocido blanco, poroton, arenosa, tejas de arcilla refractaria

**Construction site materials**  
Medium hard concrete, pumice stone, terra cotta, autoclaved porous concrete, ceramic bricks, stone

**Baustellenmaterialien**  
mittelharter Beton, Blmsstein, Cotto, Dachplatten, Gasbeton, weicher Klinker, Marmor, Poroton, Sandstein, Tonsiegel

**Materiales de obra**  
Hormign de dureza media, piedra pmez, tierra cotta, ladrillos excocido blanco, poroton, arenosa, tejas de arcilla refractaria

**Flielen/Kacheln**  
Glasdrt Fliesen, Terrngem, Terrngem, Terrngem, Terrngem, Terrngem

**Tiles**  
Glassdrt tiles, roofing tiles, sandstone, stone, clay roof tiles, exposed aggregate concrete

**Carrelage/Faience**  
Carrelage de vitrification, Carrelage de vitrification, Carrelage de vitrification, Carrelage de vitrification, Carrelage de vitrification

**Embaldosos/allicatar**  
Azulejos de vitrificacin, Azulejos de vitrificacin, Azulejos de vitrificacin, Azulejos de vitrificacin, Azulejos de vitrificacin

**PSF-DIAMOND**  
DG 125 x 2,1 x 22,23 PSF

**PSF-DIAMOND**  
DG 115 x 1,6 x 22,23 FL PSF

**PSF-DIAMOND**  
DS 178 x 2,4 x 22,23 PSF



A PFERD gyémántszemcsés vágókorongok a legmagasabb minőségi és biztonsági előírásoknak megfelelően készülnek. Optimális vágási teljesítményt garantálnak és lehetővé teszik különböző anyagok pl: beton, mosott beton, klinker, kemény kőzet, gránit vagy egyéb abrazív anyagok darabolását. Gyártási programunk minden megmunkálási feladathoz biztosít megfelelő szerszámot.

A PFERD gyémántszemcsés daraboló korongok meghatározó tulajdonságai:

- értékes gyémánt szemcsézet
- tökéletes vágóképesség és rövid vágási idő
- magas élettartam
- komfortos vágás
- kiváló gazdaságosság

A PFERD szerszámok ISO 9001 minőségbiztosítással rendelkeznek.

### PFERD megnevezés

DG 230 x 2,8 x 22,23 SG

1 2 3 4 5

### 1 A szerszám megnevezése és formája

DS = gyémántszemcsés, szegmentált kivitel  
DG = gyémántszemcsés, körkörös felrakott kivitel, csempékhez, kályhacsempékhez

### 2 Külső átmérő

külső- $\varnothing$  D [mm]-ben

### 3 Korong szélesség

korong szélesség T [mm]-ben

### 4 Furatátmérő

furat- $\varnothing$  H [mm]-ben

### 5 PFERD termékcsalád

Univerzális termékcsalád PSF  
Nagyteljesítményű termékcsalád SG

A PFERD termékek jelölésrendszere megfelel az EN 13236 szabványoknak.

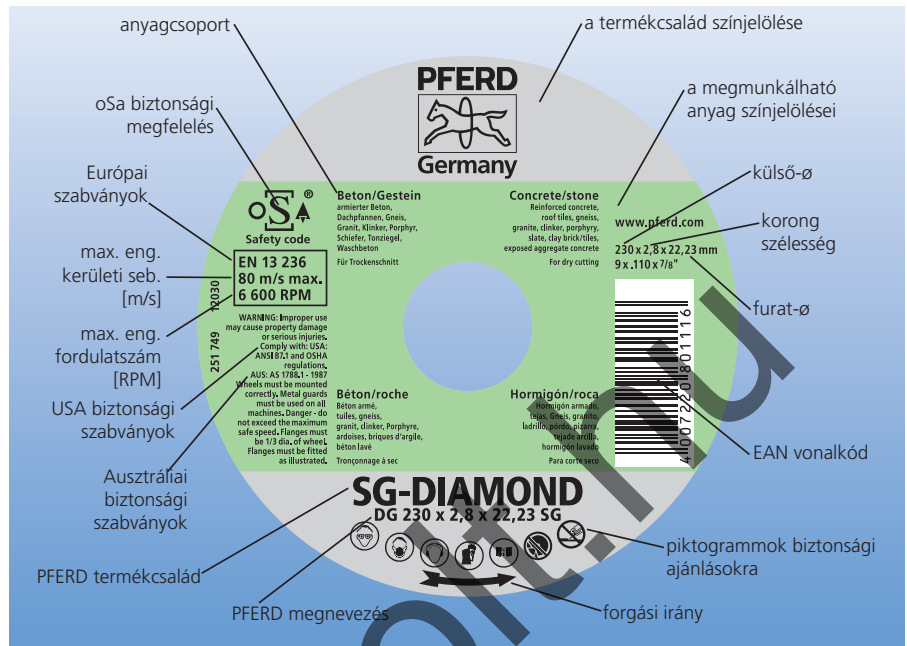

### A két termékcsalád és a megmunkálható anyagok színjelölése

Az építőiparban, a kézműves iparban valamint az iparban a különböző vágási feladatok céljára a PFERD két termékcsalád különböző funkciójú gyémántszemcsés szerszámait ajánlja:

Univerzális termékcsalád PSF		
Univerzálisan alkalmazható ipari és barkácsolási feladatokhoz is		
anyag = szín		oldal
	építőanyagok =narancssárga	66
	kőlapok/csempe =sötétzöld	66

Nagyteljesítményű termékcsalád SG		
A legszélesebb szerszámkinálat professzionális építőipari, kézművesipari valamint ipari alkalmazásokhoz		
anyag = szín		oldal
	abrazív anyagok = vörös	68
	beton/kőzet =világoszöld	67
	kőlapok/csempe =sötétzöld	68

### Az optimális szerszám gyors kiválasztása

A megmunkálási feladattól 1 és a megmunkálható anyagból 2 kiindulva, a táblázatban megtalálhatók a PFERD-program különböző kivitelű vágókorongjai, amelyekből a feladathoz optimalizált szerszám kiválasztható. A megfelelő meghajtást lásd a vonatkozó katalógusoldalon.

1 Megmunkálási feladat	2 Anyag		3 Anyag		4 Anyag		5 Anyag	
	Kivitel	Oldal	Kivitel	Oldal	Kivitel	Oldal	Kivitel	Oldal
<b>Agresszív, gyors vágás</b>	DS PSF	66	–	–	DS SG	67	–	–
<b>Komfortos darabolás, kiváló vágási felülettel</b>	DG PSF	66	DG SG	68	–	–	DG FL PSF	68
							DG FL SG	68

# Gyémántszemcsés vágókorongok

Univerzális PSF termékcsalád



Építőanyagok  
kivitel: DS



Szegmentált felépítésű univerzális szerszám, agresszív, gyors daraboláshoz, jó vágóteljesítménnyel és jó élettartammal.

**Szemcse: gyémántszemcse D**

**Megmunkálható anyagok:**  
építőanyagok

**Megmunkálási feladatok:**  
tömör anyagok agresszív, gyors, darabolása

**Alkalmazási javaslatok:**

- Valamennyi sarokcsiszoló teljesítménykategóriához alkalmazható.

Megnevezés	EAN 4007220	D [mm]	H [mm]	H [coll]	Szélesség T [mm]	Szeg. mag. X [mm]	Max. eng. ford. szám. [min <sup>-1</sup> ]	
DS 115 x 2,2 x 22,23 PSF	641361	115	22,23	7/8	2,2	7	13.300	1
DS 125 x 2,2 x 22,23 PSF	641378	125	22,23	7/8	2,2	7	12.200	1
DS 178 x 2,4 x 22,23 PSF	641385	178	22,23	7/8	2,4	7	8.600	1
DS 230 x 2,4 x 22,23 PSF	641392	230	22,23	7/8	2,4	7	6.600	1

Építőanyagok  
kivitel: DG



Folytonos élű univerzálisan használható szerszám, komfortos munkavégzés, kiváló vágóteljesítménnyel és jó élettartammal.

**Szemcse: gyémántszemcse D**

**Megmunkálható anyagok:**  
építőanyagok

**Megmunkálási feladatok:**  
komfortos vágás, tömör anyagok darabolása, minőségi daraboláshoz

**Alkalmazási javaslatok:**  
■ Valamennyi sarokcsiszoló teljesítménykategóriához alkalmazható.



Megnevezés	EAN 4007220	D [mm]	H [mm]	H [coll]	Szélesség T [mm]	Szeg. mag. X [mm]	Max. eng. ford. szám. [min <sup>-1</sup> ]	
DG 115 x 2,1 x 22,23 PSF	641408	115	22,23	7/8	2,1	7	13.300	1
DG 125 x 2,1 x 22,23 PSF	641415	125	22,23	7/8	2,1	7	12.200	1
DG 178 x 2,4 x 22,23 PSF	641422	178	22,23	7/8	2,4	7	8.600	1
DG 230 x 2,6 x 22,23 PSF	641439	230	22,23	7/8	2,6	7	6.600	1

Csempe/kályhacsempe  
kivitel: DG FL



Univerzális szerszám folytonos felépítésű, nagy teljesítményű darabolókorong, élkitörés nélküli daraboláshoz, értékes felületbevonattal rendelkező anyagokon, kiváló vágóteljesítménnyel és jó élettartammal.

**Szemcse: gyémántszemcse D**

**Megmunkálható anyagok:**  
csempe, kályhacsempe

**Megmunkálási feladatok:**  
Csempék és kályhacsempék komfortos vágása, magasabb vágásminőség.

**Alkalmazási javaslatok:**

- Valamennyi sarokcsiszoló teljesítménykategóriához alkalmazható.

Megnevezés	EAN 4007220	D [mm]	H [mm]	H [coll]	Szélesség T [mm]	Szeg. mag. X [mm]	Max. eng. ford. szám. [min <sup>-1</sup> ]	
DG 115 x 1,6 x 22,23 FL PSF	800973	115	22,23	7/8	1,6	7	13.300	1
DG 125 x 1,6 x 22,23 FL PSF	800980	125	22,23	7/8	1,6	7	12.200	1

Szegmentált felépítésű nagy vágóteljesítményű szerszám, kemény anyagok agresszív, gyors darabolásához, kiváló vágóteljesítménnyel és nagyon jó élettartammal.

**Szemcse: gyémántszemcse D**

**Megmunkálható anyagok:**

vasalt beton, tetőcserép, gneisz (márvány), gránit, klinker, porfyr (márvány), természetpala, agyag, mosott beton, kemény beton, betontérkő, betoncső

**Megmunkálási feladatok:**

tömör anyagok agresszív, gyors darabolása

**Alkalmazási javaslatok:**

- A 300 és 400 mm átmérőjű DS kivitelű gyémánt vágókorongok maximális engedélyezett kerületi sebessége 100 m/s.
- Valamennyi sarokcsiszoló teljesítménykategóriához alkalmazható.

**Rendelési információ:**

Valamennyi ø 25,4 mm-es furattal rendelkező gyémántszemcsés vágókorongot a sarokcsiszolókra történő felfogathatóság érdekében a furatot 22,23 mm-re redukáló szűkítőgyűrűvel szállítjuk.

**Beton/kőzet kivitel: DS**

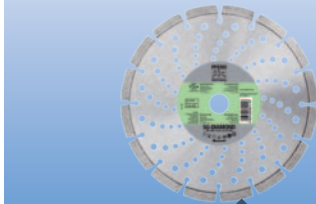

Megnevezés	EAN 4007220	D [mm]	H [mm]	H [coll]	Szélesség T [mm]	Szeg. mag. X [mm]	Max. eng. ford. szám. [min <sup>-1</sup> ]	
DS 115 x 2,4 x 22,23 SG	801086	115	22,23	7/8	2,4	10	13.300	1
DS 125 x 2,4 x 22,23 SG	801093	125	22,23	7/8	2,4	10	12.200	1
DS 178 x 2,6 x 22,23 SG	801109	178	22,23	7/8	2,6	10	8.600	1
DS 230 x 2,8 x 22,23 SG	801116	230	22,23	7/8	2,8	10	6.600	1
DS 300 x 2,8 x 20,0 SG	801123	300	20,0	-	2,8	10	6.400	1
DS 300 x 2,8 x 25,4 SG	801147	300	25,4 (22,23)	1 (7/8)	2,8	10	6.400	1
DS 350 x 2,8 x 20,0 SG	801154	350	20,0	-	2,8	10	5.400	1
DS 350 x 2,8 x 25,4 SG	801161	350	25,4 (22,23)	1 (7/8)	2,8	10	5.400	1
DS 400 x 3,2 x 25,4 SG	801178	400	25,4 (22,23)	1 (7/8)	3,2	10	4.800	1

Speciális élezőhasáb a gyémánt vágókorongok utánélezéséhez, szegmensekre tapadt anyag eltávolításához.

Kivitel puha poliuretán kötéssel.

**Szemcse: szilíciumkarbid C**

**Alkalmazási javaslatok:**

- A PFERD gyémánt vágókorongokkal szükség esetén az élezőhasázból vékony szeleteket vágunk le. Ezáltal élezhetők, ill. tisztíthatók a szegmensek.

### Élezőhasáb

**Élezőhasáb**



Megnevezés	EAN 4007220	Szemcse-finomság	Méretek [mm]	
DSB 2005025	168332	80	200 x 25 x 50,0	1



# Gyémántszemcsés vágókorongok

## Nagyteljesítményű SG termékcsalád



### Abrázív anyagokhoz kivitel: DG



Teljesítményerős, folytonos felépítésű komfortos vágást biztosító szerszám, kiváló vágóteljesítménnyel és nagyon jó élettartammal.

#### Szemcse: gyémántszemcsés D

#### Megmunkálható anyagok:

friss beton, habkő, terrakotta, gipsz, tűzálló tégl, gázbeton, mészhomok tégl, puha tégl, porózus beton, homokkő, agyagtégla

#### Megmunkálási feladatok:

komfortos vágás, tömör anyagok darabolása, minőségi daraboláshoz

#### Alkalmazási javaslatok:

■ Valamennyi sarokcsiszoló teljesítménykategóriához alkalmazható.

Megnevezés	EAN 4007220	D [mm]	H [mm]	H [coll]	Szélesség T [mm]	Szeg. mag. X [mm]	Max. eng. ford. szám. [min <sup>-1</sup> ]	
DG 115 x 2,2 x 22,23 SG	801000	115	22,23	7/8	2,2	8	13.300	1
DG 125 x 2,2 x 22,23 SG	801024	125	22,23	7/8	2,2	8	12.200	1
DG 178 x 2,5 x 22,23 SG	801031	178	22,23	7/8	2,5	8	8.600	1
DG 230 x 2,8 x 22,23 SG	801048	230	22,23	7/8	2,8	8	6.600	1

### Csempe/kályhacsempe kivitel: DG FL

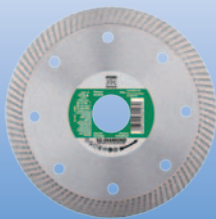

Teljesítményerős folytonos felépítésű, darabolókorong, élkitörés nélküli daraboláshoz, értékes felületbevonattal rendelkező anyagokon, kiváló vágóteljesítménnyel és nagyon jó élettartammal.

#### Szemcse: gyémántszemcse D

#### Megmunkálható anyagok:

zománcozott kályhacsempe, kerámia-csempe, porcelán, pala

#### Megmunkálási feladatok:

Csempek és kályhacsempek komfortos vágása, magasabb vágásmínőség.

#### Alkalmazási javaslatok:

■ Valamennyi sarokcsiszoló teljesítménykategóriához alkalmazható.

Megnevezés	EAN 4007220	D [mm]	H [mm]	H [coll]	Szélesség T [mm]	Szeg. mag. X [mm]	Max. eng. ford. szám. [min <sup>-1</sup> ]	
DG 115 x 1,4 x 22,23 FL SG	801055	115	22,23	7/8	1,4	8	13.300	1
DG 125 x 1,4 x 22,23 FL SG	801079	125	22,23	7/8	1,4	8	12.200	1

